



PRZYKŁADOWA WIZUALIZACJA PRODUKTU

WYPOSAŻENIE STANDARDOWE

- wanna zestawu wykonana ze stali ocynkowanej malowana proszkowo na kolor czarny RAL 9005,
- wymiennik miedziano-aluminiowy (z zaworem odpowietrzającym) malowany proszkowo na kolor czarny RAL 9005,
- aluminiowe obramowanie wanny zestawu typu L malowane proszkowo na kolor srebrny – na życzenie klienta możliwy dowolny kolor z palety RAL K7 lub w czterech kolorach anodowania,
- cichy i wydajny wentylator poprzeczny 24 V DC EC,
- osłona króćców przyłączeniowych,
- króćce przyłączeniowe – półśrubunek GW 3/4",
- rozpórki montażowe,
- śruby do regulacji wysokości usadowienia wanny,
- kotwy mocujące do podłoża.

WYMIARY

WYMIARY	JEDNOSTKA [mm]
Wysokość zestawu	100, 95*
Szerokość podstawy zestawu	250
Szerokość górna zestawu	300

Długość zestawu 750-3500

* wyłącznie podest Alu

WYPOSAŻENIE DODATKOWE

- dekoracyjny podest zestawu kanałowego wykonany z aluminium lub naturalnego drewna,
- aluminiowy podest posezonalny,
- maskownica krawędzi posadzki,
- moduły narożnikowe wanny zestawu wraz z podestem aluminiowym lub drewnianym,
- armatura przyłączeniowa – zawory grzejnikowe,
- armatura sterująca – termostaty, siłowniki termiczne,
- maskownica montażowa dla zabezpieczenia wanny zestawu na miejscu montażu.

PRZYKŁADOWY KOD ZAMÓWIENIA

CVOKV1007524

Oznaczenie modelu

Wysokość zestawu [cm]

Długość zestawu [cm]

Napięcie wentylatora [V]

OKTOVENT 100

RYСУNEK TECHNICZNY

WYMIARY	JEDNOSTKA [mm]
Wysokość zestawu	100 (95*)
Szerokość podstawy zestawu	250
Szerokość górna zestawu	300
Długość zestawu	750-3500

PRZYŁĄCZA	RODZAJ
Króćce przyłączeniowe	GW 3/4" półśrubunek
Strona podłączenia	Prawa (P) standard Lewa (L) opcja

DANE TECHNICZNE	WARTOŚĆ
Ciśnienie robocze [MPa]	1,5
Temperatura maks. [°C]	110
Napięcie wentylatora [V DC]	24

* wyłącznie podest Alu

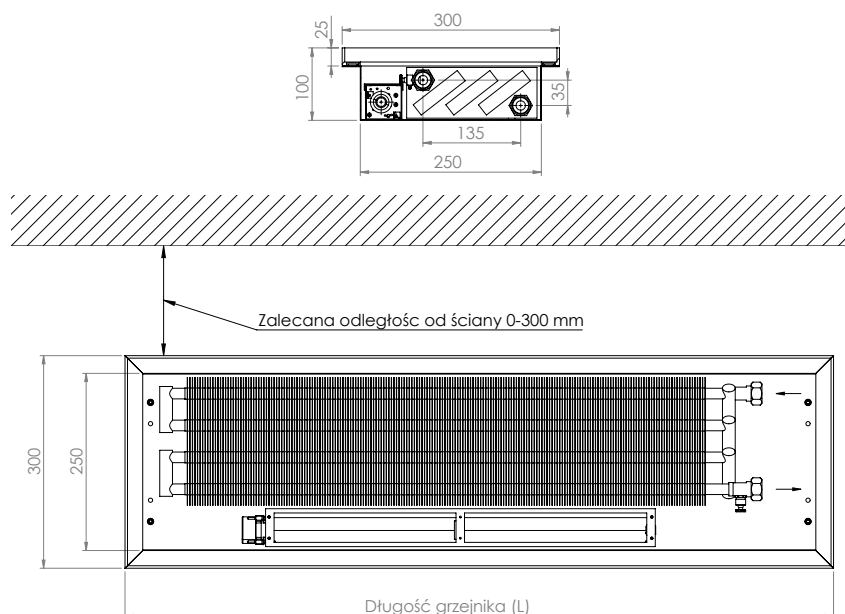

Długość zestawu	Prędkość wentylatora	Moc cieplna			Pojemność wodna	Pobór mocy elektrycznej wentylatorów	Natężenie prądu wentylatorów	Ilość silników wentylatora	Poziom mocy akustycznej	Poziom ciśnienia akustycznego
		75/65/20	55/45/20	45/35/20						
L [mm]	[-]	Φ [W]			V [dm ³]	P [W]	I [A]	[-]	Lw [dB(A)]	Lw [dB(A)]
750	I BIEG	488	283	183	0,75	0,5	0,01	1	28	21
	II BIEG	935	549	360		1	0,03		34	25
	III BIEG	1418	848	564		1,5	0,05		46	33
1000	I BIEG	732	424	275	1,02	0,5	0,02	1	28	21
	II BIEG	1402	824	540		1	0,04		34	25
	III BIEG	2128	1273	846		2	0,07		46	33
1250	I BIEG	976	565	367	1,28	0,5	0,02	1	29	21
	II BIEG	1870	1098	720		1,5	0,05		35	26
	III BIEG	2837	1697	1129		2,5	0,09		47	34
1500	I BIEG	1220	707	458	1,55	1	0,04	2	29	23
	II BIEG	2337	1373	900		2	0,08		36	28
	III BIEG	3546	2121	1411		3,5	0,14		48	37
1750	I BIEG	1464	848	550	1,81	1	0,04	2	29	23
	II BIEG	2805	1647	1080		2	0,08		36	28
	III BIEG	4255	2545	1693		4	0,15		48	37
2000	I BIEG	1708	990	642	2,08	1	0,04	2	29	23
	II BIEG	3272	1922	1260		2	0,08		36	28
	III BIEG	4964	2970	1975		4	0,16		48	37
2250	I BIEG	1952	1131	733	2,35	1	0,04	2	29	23
	II BIEG	3740	2197	1440		2,5	0,1		37	29
	III BIEG	5674	3394	2257		4,5	0,18		49	38
2500	I BIEG	2196	1272	825	2,61	1,5	0,05	3	30	24
	II BIEG	4207	2471	1620		3	0,12		38	30
	III BIEG	6383	3818	2539		5,5	0,22		50	39
2750	I BIEG	2440	1414	917	2,88	1,5	0,06	3	30	24
	II BIEG	4674	2746	1800		3,5	0,13		38	30
	III BIEG	7092	4242	2821		6	0,24		50	39
3000	I BIEG	2684	1555	1008	3,14	2	0,08	4	31	24
	II BIEG	5142	3020	1980		4	0,16		39	30
	III BIEG	7801	4666	3103		7	0,28		51	39
3250	I BIEG	2928	1696	1100	3,41	2	0,08	4	31	24
	II BIEG	5609	3295	2160		4	0,16		39	30
	III BIEG	8510	5091	3386		7,5	0,3		51	39
3500	I BIEG	3172	1838	1192	3,67	2	0,08	4	31	24
	II BIEG	6077	3569	2340		4	0,16		39	30
	III BIEG	9220	5515	3668		8	0,3		51	39

- normatywne moce cieplne [W] wg normy EN-16430,
- napięcie sterujące poszczególnych biegów wentylatora: I bieg – 3 V, II bieg – 6 V, III bieg – 10 V,
- poziom mocy akustycznej i ciśnienia akustycznego [dB(A)] wg normy EN ISO 3740:2011.

WSPÓŁCZYNNIKI KOREKCYJNE DLA GRZEJNIKA OKTOVENT 100

Temperatura czynnika grzewczego [°C]		Temperatura wewnątrz pomieszczenia [°C]						
tz	tp	5	8	12	16	20	22	24
95	90	0,570	0,590	0,619	0,652	0,688	0,708	0,729
	85	0,586	0,608	0,639	0,674	0,713	0,734	0,756
	80	0,604	0,627	0,661	0,698	0,739	0,762	0,786
	75	0,623	0,648	0,683	0,723	0,768	0,793	0,819
	70	0,644	0,670	0,708	0,751	0,799	0,826	0,854
90	85	0,604	0,627	0,661	0,698	0,739	0,762	0,786
	80	0,623	0,648	0,683	0,723	0,768	0,793	0,819
	75	0,644	0,670	0,708	0,751	0,799	0,826	0,854
	70	0,665	0,693	0,734	0,780	0,832	0,861	0,892
	65	0,688	0,718	0,762	0,812	0,869	0,900	0,934
85	80	0,644	0,670	0,708	0,751	0,799	0,826	0,854
	75	0,665	0,693	0,734	0,780	0,832	0,861	0,892
	70	0,688	0,718	0,762	0,812	0,869	0,900	0,934
	65	0,713	0,745	0,793	0,847	0,909	0,943	0,980
	60	0,739	0,774	0,826	0,884	0,952	0,990	1,031
80	75	0,688	0,718	0,762	0,812	0,869	0,900	0,934
	70	0,713	0,745	0,793	0,847	0,909	0,943	0,980
	65	0,739	0,774	0,826	0,884	0,952	0,990	1,031
	60	0,768	0,805	0,861	0,926	1,000	1,042	1,088
	55	0,799	0,840	0,900	0,971	1,053	1,100	1,150
75	70	0,739	0,774	0,826	0,884	0,952	0,990	1,031
	65	0,768	0,805	0,861	0,926	1,000	1,042	1,088
	60	0,799	0,840	0,900	0,971	1,053	1,100	1,150
	55	0,832	0,877	0,943	1,021	1,112	1,164	1,221
	50	0,869	0,917	0,990	1,076	1,178	1,236	1,301
70	65	0,799	0,840	0,900	0,971	1,053	1,100	1,150
	60	0,832	0,877	0,943	1,021	1,112	1,164	1,221
	55	0,869	0,917	0,990	1,076	1,178	1,236	1,301
	50	0,909	0,961	1,042	1,137	1,252	1,318	1,392
	45	0,952	1,010	1,100	1,206	1,336	1,411	1,496
65	60	0,869	0,917	0,990	1,076	1,178	1,236	1,301
	55	0,909	0,961	1,042	1,137	1,252	1,318	1,392
	50	0,952	1,010	1,100	1,206	1,336	1,411	1,496
	45	1,000	1,064	1,164	1,284	1,432	1,519	1,618
60	55	0,952	1,010	1,100	1,206	1,336	1,411	1,496
	50	1,000	1,064	1,164	1,284	1,432	1,519	1,618
	45	1,053	1,124	1,236	1,373	1,543	1,644	1,760
	40	1,112	1,192	1,318	1,474	1,672	1,792	1,931
55	50	1,053	1,124	1,236	1,373	1,543	1,644	1,760
	45	1,112	1,192	1,318	1,474	1,672	1,792	1,931
	40	1,178	1,268	1,411	1,592	1,825	1,969	2,137
	35	1,252	1,354	1,519	1,730	2,008	2,184	2,394
50	45	1,178	1,268	1,411	1,592	1,825	1,969	2,137
	40	1,252	1,354	1,519	1,730	2,008	2,184	2,394
	35	1,336	1,453	1,644	1,894	2,233	2,452	2,719
	30	1,432	1,567	1,792	2,093	2,514	2,795	3,147
45	40	1,336	1,453	1,644	1,894	2,233	2,452	2,719
	35	1,432	1,567	1,792	2,093	2,514	2,795	3,147
	30	1,543	1,700	1,969	2,338	2,875	3,249	3,733
40	35	1,543	1,700	1,969	2,338	2,875	3,249	3,733
	30	1,672	1,859	2,184	2,647	3,358	3,878	4,587

WARIANTY STEROWANIA I SCHEMATY DLA GRZEJNIKA OKTOVENT 100

Sterownie grzejnikami kanałowymi z wentylatorami odbywa się za pomocą dedykowanych do tego celu strefowych, ściennych regulatorów pomieszczeniowych i siłownika termicznego. Wbudowany w regulator czujnik temperatury utrzymuje komfort cieplny pomieszczenia na ustalonym przez użytkownika poziomie. Wysoka precyzja zakresu regulacji komfortu cieplnego utrzymywana jest dzięki jednoczesnemu sterowaniu pracą wentylatora (w jego trzech zakresach prędkości) i siłownika termicznego (ON/OFF).



RDG260T

- wbudowany czujnik temperatury,
- sterowanie prędkością wentylatora w trybie ręcznym lub automatycznym,
- sterowanie siłownikiem termicznym w trybie ON/OFF,
- ciekłokrystaliczny panel dotykowy,
- montaż natynkowy,
- zasilanie 24 V AC/DC,
- połączenie z magistralą KNX (dla modelu RDG260KN),
- obudowa w kolorze białym.

Konfiguracja parametrów pracy RDG260T

Ustawienie DIP-ów – wewnętrzna strona panelu

DIP1	ON
DIP2	OFF
DIP3	OFF
DIP4	OFF
DIP5	OFF
DIP6	OFF
DIP7	ON
DIP8	OFF
DIP9	OFF

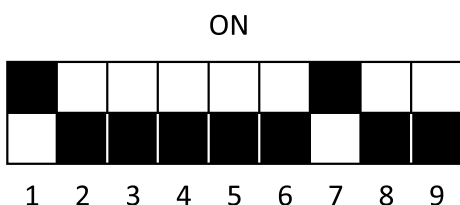

WSTĘPNA NASTAWA TERMOSTATU

Dla prawidłowego działania termostatu należy ustawić parametr **P01**.

- przytrzymać dwa skrajne przyciski na 5 sekund – do słyszalnego kliknięcia,
- puścić oba przyciski i na 3 sekundy przytrzymać prawy skrajny – do słyszalnego kliknięcia,
- na ekranie pojawi się parametr P, co oznacza wejście w tryb parametrów serwisowych,
- za pomocą pokrętki odszukać parametr **P01** i nacisnąć prawy przycisk,
- pokrętką zmienić wartość parametru z fabrycznie ustawionego „1” na „0”,
- zatwierdzić i wyjść z ustawień fabrycznych.

Nazwa produktu	Kod zamówienia
Zawór termostatyczny prosty EFP-15-1N nikiel bez nastawy	VAZTP15BN
Zawór odcinający prosty FP-DN-15 nikiel	VAZOFPDN15
Zasilacz 230 V AC / 24 V DC – 30 W	ZTM-30/24
Zasilacz 230 V AC / 24 V DC – 60 W	ZTM-60/24
E30NC 24 V Siłownik termoe.M30x1,5	SA010
Termostat SIEMENS RDG 260T	SIRDG3

SCHEMAT PODŁĄCZENIA SIEMENS RDG260T - 24 DC

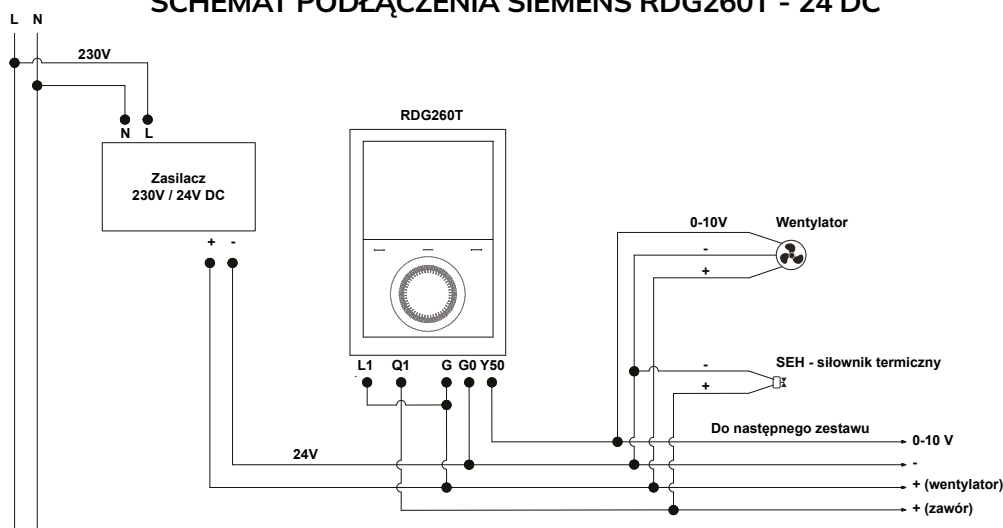

WARIANTY STEROWANIA I SCHEMATY DO GRZEJNIKA OKTOVENT 100



EFAN - 24W



EFAN - 24B

EFAN - 24W (BIAŁY) LUB EFAN - 24B (CZARNY)

- komunikacja bezprzewodowa przez Wi-Fi, 2,4 GHz i MODBUS RS-485 do integracji systemu,
- zdalne sterowanie za pomocą aplikacji ENGO Smart,
- wbudowany czujnik temperatury,
- sterowanie prędkością wentylatora w trybie ręcznym lub automatycznym,
- sterowanie siłownikiem termicznym w trybie ON/OFF,
- ciekłokrystaliczny podświetlany panel dotykowy,
- montaż podtynkowy,
- zasilanie 24 V AC/DC,
- pomiar wilgotności i temperatury do monitorowania warunków w pomieszczeniu,
- obudowa w kolorze białym lub czarnym.

KONFIGURACJA PARAMETRÓW PRACY EFAN-24

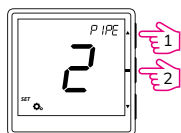

Za pomocą klawiszy ▲ lub ▼, wybierz 2-rurowy typ systemu - 2 PIPE, następnie zatwierdź klawiszem ≡.

Naciśnij przycisk ▲ lub ▼, aby wybrać tryb działania: Następnie wybierz symbol:



Ogrzewanie w systemie 2-rurowym. Wybór zatwierdź klawiszem ≡.

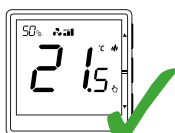

Regulator został skonfigurowany dla systemu 2-rurowego w trybie grzania.

Nazwa produktu	Kod zamówienia
Zawór termostatyczny prosty EFP-15-1N nikiel bez nastawy	VAZTP15BN
Zawór odcinający prosty FP-DN-15 nikiel	VAZOFPDN15
Zasilacz 230 V AC / 24 V DC – 30 W	ZTM-30/24
Zasilacz 230 V AC / 24 V DC – 60 W	ZTM-60/24
E30NC 24V Siłownik termoe.M30x1,5	SA010
Termostat EFAN-24 W – biały	SA033
Termostat EFAN-24 B – czarny	SA034

SCHEMAT PODŁĄCZENIA ENGO EFAN-24 - 24 DC

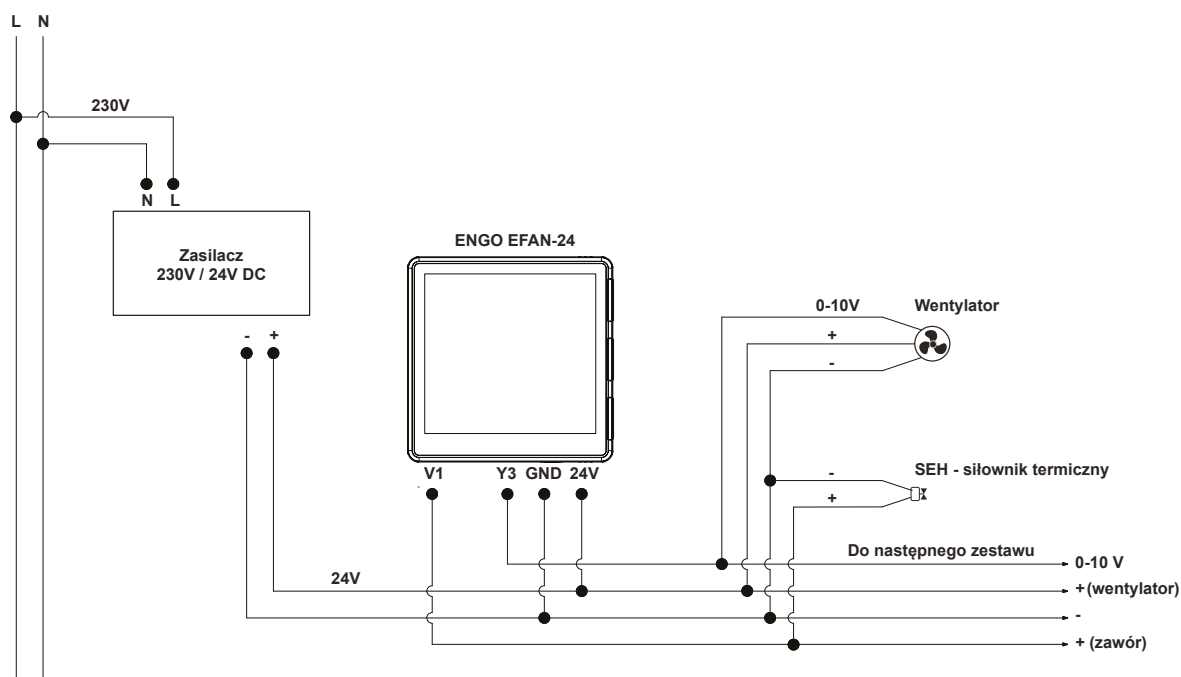

PODESTY DO GRZEJNIKA OKTOVENT 100

PODESTY ALUMINIOWE

– kratka zwijana – dwuteownik – wysoki profil

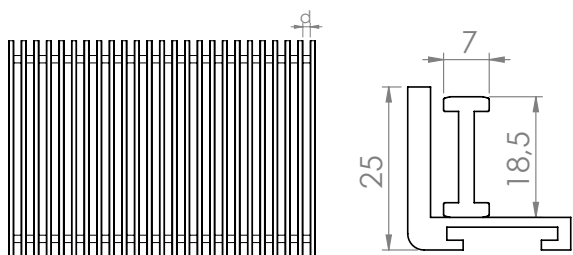

PODESTY ALUMINIOWE

– kratka zwijana – dwuteownik – niski profil

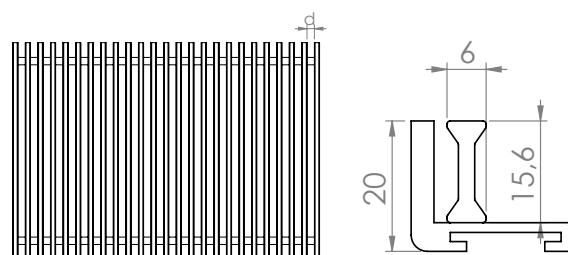

TYP PODESTU	DYSTANS MIĘDZY SZCZEBLAMI - d [mm]	KOD ZAMÓWIENIA
Podest aluminiowy zwijany, malowany proszkowo*	7	POAL0730/Lmm
	10	POAL1030/Lmm
	13	POAL1330/Lmm
Podest aluminiowy zwijany, anodowany**	7	POAN0730/Lmm
	10	POAN1030/Lmm
	13	POAN1330/Lmm

TYP PODESTU	DYSTANS MIĘDZY SZCZEBLAMI - d [mm]	KOD ZAMÓWIENIA
Podest aluminiowy zwijany, malowany proszkowo*	7	PONAL0730/Lmm
	10	PONAL1030/Lmm
	13	PONAL1330/Lmm
Podest aluminiowy zwijany, anodowany**	7	PONAN0730/Lmm
	10	PONAN1030/Lmm
	13	PONAN1330/Lmm

*przy wyborze innego koloru niż standardowy należy wpisać na zamówieniu 4 cyfrowy kod koloru z palety RAL K-7,

**przy zamówieniu podestu anodowanego należy wpisać kod anodowania.

*przy wyborze innego koloru niż standardowy należy wpisać na zamówieniu 4 cyfrowy kod koloru z palety RAL K-7,

**przy zamówieniu podestu anodowanego należy wpisać kod anodowania.

STANDARD

- malowanie proszkowe - kolor srebrzystoperłowy,
- dystans między szczęblami - d – 7 mm lub 10 mm lub 13 mm,
- maksymalna długość jednego odcinka:
 - 3000 mm dla podestów malowanych proszkowo zgodnie z paletą RAL K7),
 - 4000 mm dla podestów anodowanych.

STANDARD

- malowanie proszkowe - kolor srebrzystoperłowy,
- dystans między szczęblami - d – 7 mm lub 10 mm lub 13 mm,
- maksymalna długość jednego odcinka:
 - 3000 mm dla podestów malowanych proszkowo zgodnie z paletą RAL K7),
 - 4000 mm dla podestów anodowanych.

OPCJA

- malowanie proszkowe – dowolny kolor z palety RAL K-7,
- anodowanie – C-0 NATURAL, C-31 INOX, C-33 OLIWKA, C-35 CZARNY,
- możliwość wyboru kolorystyki tulejki dystansowej z palety RAL K7 lub z kolorów anodowania.

OPCJA

- malowanie proszkowe – dowolny kolor z palety RAL K-7,
- anodowanie – C-0 NATURAL, C-31 INOX, C-33 OLIWKA, C-35 CZARNY,
- możliwość wyboru kolorystyki tulejki dystansowej z palety RAL K7 lub z kolorów anodowania.

PODESTY ALUMINIOWE – WARIANTY KOLORYSTYCZNE

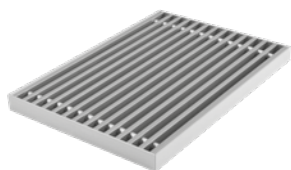

C-0 NATURALNY

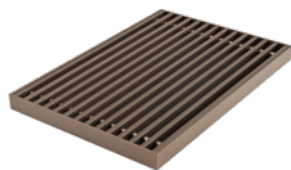

C-33 OLIWKA



C-35 CZARNY

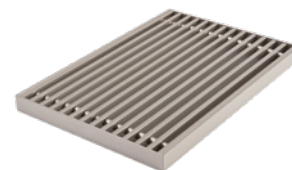

C-45 INOX

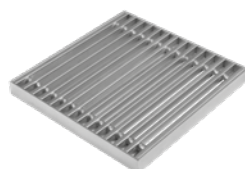

ALU - STANDARD
SREBRZYSTOPERŁOWY



RAL 1036

PODESTY DO GRZEJNIKA OKTOVENT 100

PODESTY DREWNIANE – kratka zwijana – typ LISTWA

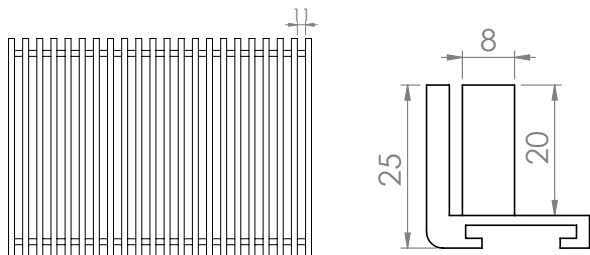

PODESTY DREWNIANE – kratka zwijana – typ KOŚĆ

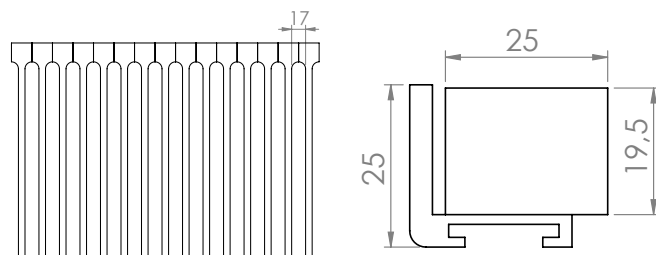

TYP PODESTU	DYSTANS MIĘDZY SZCZEBLAMI - d [mm]	KOD ZAMÓWIENIA
Podest drewniany – dąb listwa*,**	11	PODDL30/Lmm
Podest drewniany – buk listwa*,**	11	PODBL30/Lmm

TYP PODESTU	DYSTANS MIĘDZY SZCZEBLAMI - d [mm]	KOD ZAMÓWIENIA
Podest drewniany – dąb kość*	17	PODDK30/Lmm
Podest drewniany – buk kość*	17	PODBK30/Lmm

*zamawiając podest nielakierowany należy dopisać adnotację „surowy”.

**zamawiając tulejki dystansowe w innym kolorze należy podać symbol koloru z palety RAL K7.

*zamawiając podest nielakierowany należy dopisać adnotację „surowy”.

STANDARD

- podest wykonany z naturalnego drewna (dąb lub buk),
- zabezpieczony bezbarwnym lakierem,
- dystans między szczeczlami - d – 11 mm,
- aluminiowa tulejka dystansowa – RAL 8015,
- maksymalna długość jednego odcinka - 4000 mm.

STANDARD

- podest wykonany z naturalnego drewna (dąb lub buk),
- zabezpieczony bezbarwnym lakierem,
- dystans między szczeczlami - d – 17 mm,
- maksymalna długość jednego odcinka - 4000 mm.

OPCJA

- możliwość wykonania nielakierowanych szczecbli drewnianych do dalszej obróbki kolorystycznej,
- możliwość wyboru kolorystyki tulejki dystansowej z palety RAL K7 lub z kolorów anodowania.

OPCJA

- możliwość wykonania nielakierowanych szczecbli drewnianych do dalszej obróbki kolorystycznej.

PODESTY DREWNIANE - WARIANTY WYKONANIA



DĄB LISTWA



BUK LISTWA



BUK KOŚĆ



DĄB KOŚĆ

PODEST POSEZONOWY – do samodzielnego wypełnienia



Podest posezonowy 300 przeznaczony jest do montażu poza sezonem grzewczym (wiosną, latem, jesienią) w miejsce podestu ażurowego (wydłuża jego żywotność).

Maskuje i zabezpiecza umieszczoną w podłodze wannę z wymiennikiem przed zabrudzeniem. Doskonale sprawdza się w przypadku grzejników kanałowych umieszczonych przy wyjściu na taras i w wiatrołapach.

Podest posezonowy powstaje poprzez wypełnienie pustego podestu posezonowego materiałem z którego wykonana jest otaczająca wannę kanału podłoga. Wypełnienie podestu można wykonać zachowując rysunek podłogi (np. taki sam układ płytek ceramicznych, czy klepek parkietu). Na etapie prac wykończeniowych, pusty podest posezonowy może pełnić funkcję rozpórki podczas montażu zestawu ogrzewania kanałowego – należy go wstawić do góry dnem podczas wykonywania wylewki – chroni też wnętrze wanny kanału przed zabrudzeniem podczas prac budowlanych.

STANDARD

- do samodzielnego wypełnienia materiałem identycznym z warstwą wykończeniową podłogi,
- malowanie proszkowe - kolor srebrzystoperłowy,
- maksymalna długość jednego odcinka – 1500 mm.

OPCJA

- malowanie proszkowe – dowolny kolor z palety RAL K-7,
- anodowanie – C-0 NATURAL, C-31 INOX, C-33 OLIWKA, C-35 CZARNY.

TYP PODESTU	KOD ZAMÓWIENIA
Podest posezonowy pełny*	POPA30/Lmm

*przy wyborze innego koloru niż standardowy należy wpisać na zamówieniu kod koloru z palety RAL K-7 lub kod anodowania.

INSTRUKCJA MONTAŻU GRZEJNIKA KANAŁOWEGO

Montaż kanału grzewczego, przyłączy oraz samego wymiennika powinien być wykonany przez fachowca o odpowiednich kwalifikacjach. Warstwy podłoża, obok i pod wanną kanału grzewczego powinny stanowić kontynuację warstw posadzki (rysunek poniżej).

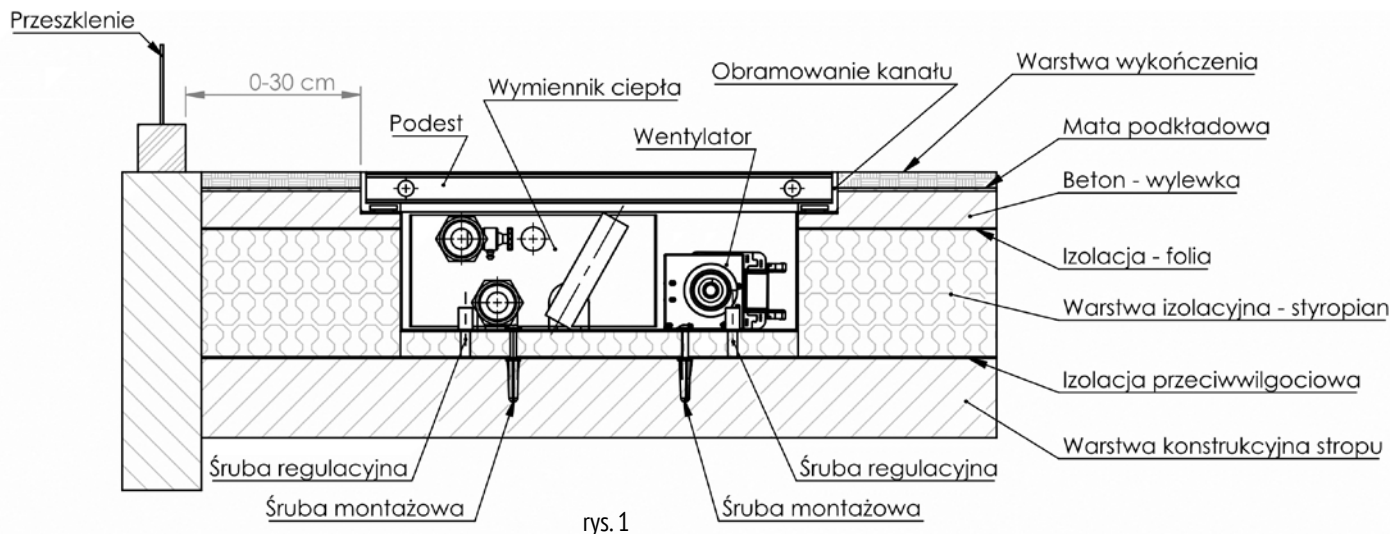

1. Należy zaplanować i wyznaczyć miejsce montażu zestawu ogrzewania kanałowego. Zestaw należy usytuować równolegle do przeszklenia (ściany). Odległość od niej jest sprawą indywidualną użytkownika. Jeśli ściana zewnętrzna jest dobrze ocieplona, zestaw kanałowy może bezpośrednio do niej przylegać. Przeważnie zestaw montowany jest równolegle, przyściennie, w odległości od 0 do 30 cm od przeszklenia (ściany). Miejsce montażu należy tak zaplanować, aby zasłony, firany nie były przeszkodą dla swobodnej cyrkulacji powietrza w kanale (rys.2).
2. Z zachowaniem zasad sztuki budowlanej wykonać wnękę w posadzce, dostosowaną do swobodnego wstawienia planowanego zestawu kanałowego. Otwór powinien być większy od wymiarów grzejnika o około 20-50 mm. Głębokość wanny powinna być zaplanowana tak, aby podest grzejnika licował się z poziomem końcowego wykończenia podłogi. Należy przy tym uwzględnić grubość ocieplenia wanny kanału (rys.2).
3. Ocieplenie wanny kanału należy wykonać z materiału izolacyjnego, wytrzymałego na ściskanie (styropian, styrodur). Grubość warstwy ocieplenia pod wanną i obok niej powinna być dostosowana do technologii wykonania posadzki oraz jakości ocieplenia obiektu i nie powinna być mniejsza niż:
 - 20 mm w przypadku montażu zestawów w stropie nad ogrzewanym pomieszczeniem (piętra powtarzalne);
 - zapewniająca całkowity współczynnik przenikania ciepła nie większy niż $U_{c(max)} = 0,30 \times (W/m^2 \cdot K)$, zgodnie z Rozporządzeniem Ministra Infrastruktury w sprawie warunków technicznych jakim powinny odpowiadać budynki i ich usytuowanie (rys.2).
4. Przed wstawieniem wanny kanału w przygotowany i ocieplony otwór montażowy należy z wanny kanału wyjąć i zabezpieczyć wymiennik ciepła. W przypadku zestawów wyposażonych w wentylator, może on pozostać w wannie kanału, należy jednak zachować szczególną ostrożność przed jego uszkodzeniem.

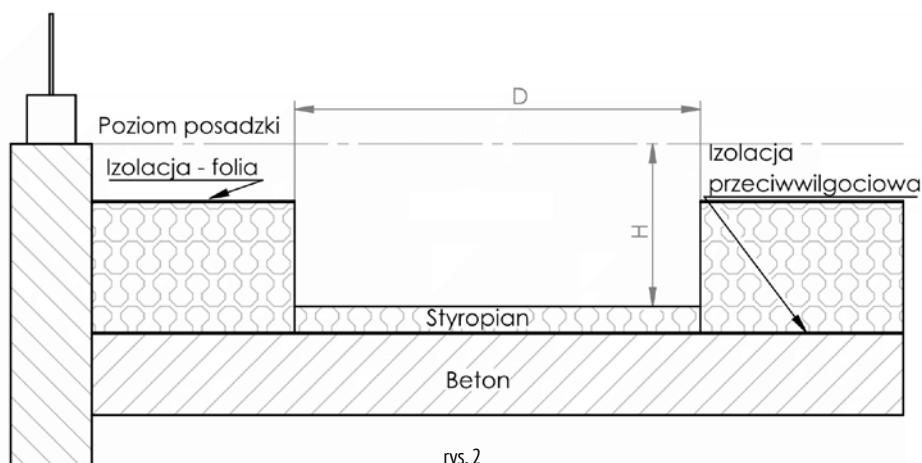

- Opróżnioną z wymiennika wannę kanału należy wstawić w przygotowany otwór montażowy i sprawdzić jego równoległe położenie i odległość względem przeszklenia (ściany) (rys.3).
- Za pomocą imbusowych śrub regulacyjnych wyrównać, wypoziomować wannę kanału. Każda wanna zestawu ogrzewania kanałowego wyposażona jest w cztery lub sześć śrub regulacyjnych, znajdujących się w narożnikach jej dna i na środku wanny w przypadku długich zestawów. Mają one za zadanie ułatwić wypoziomowanie wanny i precyzyjne zgranie górnej krawędzi obramowania z ostatecznym poziomem posadzki (rys.3).

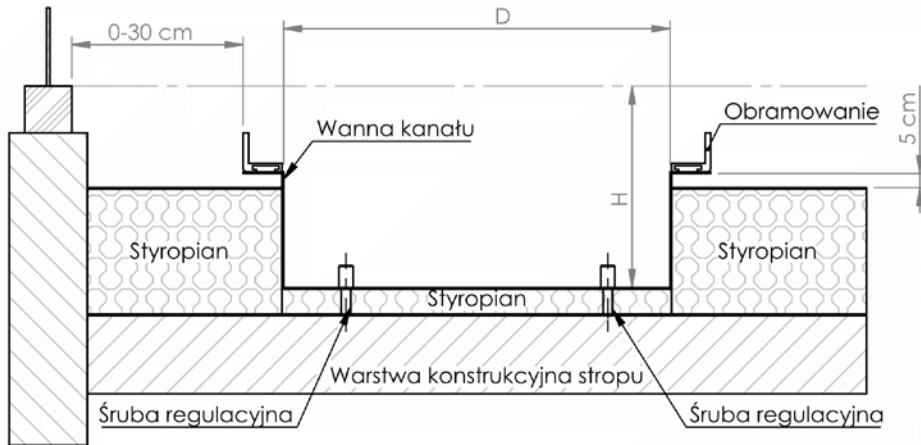

rys. 3

- Za pomocą kotew lub śrub z kołkami rozporowymi umocować wannę kanału stałe do podłoża. Wszystkie puste przestrzenie pod wanną należy wypełnić niskoprężną pianką poliuretanową lub wylewką samopoziomującą. Brak wypełnienia pustych przestrzeni może spowodować głośną pracę urządzenia wyposażonego w wentylator (rys.4).

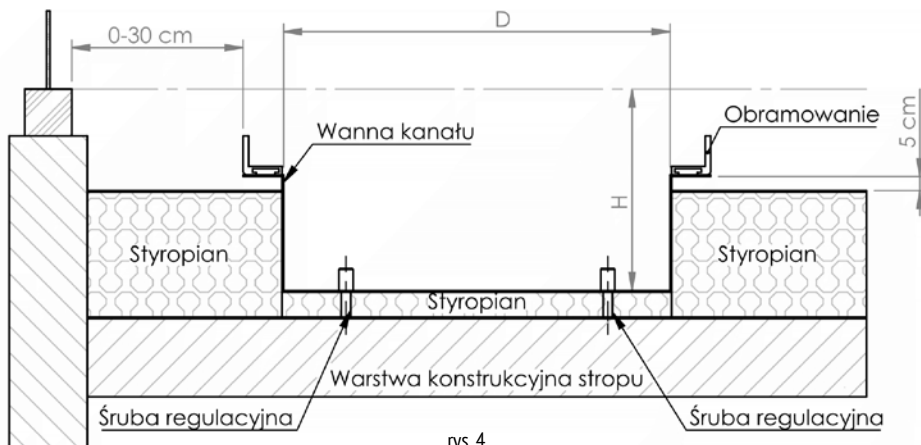

rys. 4

- Wprowadzić do wanny stosowne akcesoria hydrauliczne (informacja na temat średnicy przyłączy na www.regulus.com.pl) i podłączyć hydraulicznie uprzednio włożony i osadzony w wannie wymiennik ciepła (rys.5).

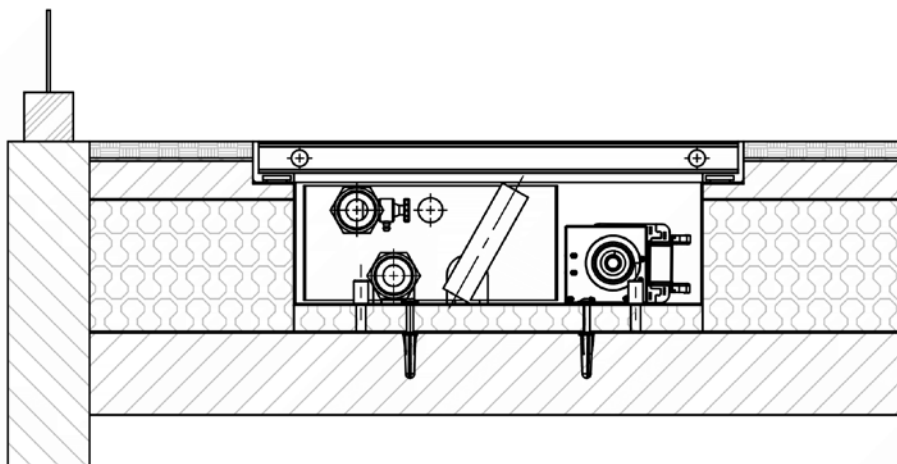

rys. 5

- W przypadku systemu kanałowego z wentylatorem wprowadzić do wanny zasilanie elektryczne i wykonać przyłącze elektryczne zgodnie z odpowiednim do wybranego sterowania schematem. **UWAGA!** Tę czynność powinien wykonać instalator z odpowiednimi kwalifikacjami i uprawnieniami.

- Po wykonaniu wszystkich połączeń (hydraulicznych, elektrycznych), na czas wykonywania końcowej wylewki, wannę, a szczególnie obramowanie wanny należy zabezpieczyć przed odkształceniem – przede wszystkim zmianą wymiaru jego światła – za pomocą fabrycznie dostarczonych z zestawem ROZPÓREK MONTAŻOWYCH. Niezabezpieczenie obramowania wanny może skutkować niewspółmiernością wymiaru podestu względem wymiaru obramowania i odrzuceniem roszczeń reklamacyjnych z tego tytułu. Należy również dociąć płytę o minimalnej grubości 20 mm, zakrywającą całkowicie pole obramowania. Uszkodzenia wynikające z zanieczyszczenia wentylatorów i wymiennika nie podlegają reklamacji.
- Elementem przenoszącym obciążenie podestu na podłoże jest obramowanie wanny. Musi ono być dokładnie oblane wylewką od dołu oraz z boku do wysokości uwarunkowanej rodzajem pokrycia posadzki (parkiet, glazura, panele i in.). Należy zapewnić odpowiednią grubość i wytrzymałość warstwy wylewki znajdującej się pod obramowaniem, stosownie do planowanego obciążenia w trakcie użytkowania, nie mniej jednak niż 50 mm.

UWAGA! Profil wanny kanału nie jest przeznaczony do przenoszenia jakichkolwiek obciążeń.



WSKAZÓWKI DOTYCZĄCE MONTAŻU GRZEJNIKÓW KANAŁOWYCH Z WENTYLATOREM

- UWAGA!** Zestawy REGULUS-system można włączać tylko do instalacji elektrycznej wyposażonej w wyłącznik różnicowo-prądowy.
- Zestawy z wentylatorem należy ustawić tak, by wentylator znajdował się od pomieszczenia, a wymiennik od strony przegrody (przeszklenia).
- W zależności od wybranego typu sterowania, należy wykonać wszystkie połączenia elektryczne wg odpowiedniego schematu (www.regulus.com.pl), a następnie podłączyć źródło zasilania do sterownika.
- Należy zadbać, by wokół wanny, a także pod nią nie występowała wolna przestrzeń, która może powodować zjawisko rezonansu podczas pracy wentylatora.

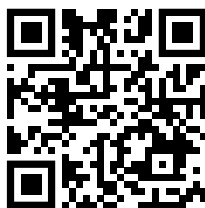

regulus
fabryka grzejników

PRODUCENT/ZAKŁAD PRODUKCYJNY
REGULUS-system s.j.
43-300 BIELSKO-BIAŁA, ul. GRAŻYŃSKIEGO 51
tel./fax +48 (33) 815-10-25, tel./fax (33) 812-36-69
tel./fax +48 (33) 496 99 99
www.regulus.com.pl
regulus@regulus.com.pl