



WYPOSAŻENIE STANDARDOWE

- wanna zestawu wykonana ze stali ocynkowanej malowana proszkowo na kolor czarny RAL 9005,
- wymiennik miedziano-aluminiowy (z zaworem odpowietrzającym) malowany proszkowo na kolor czarny RAL 9005,
- aluminiowe obramowanie wanny zestawu typu L malowane proszkowo na kolor srebrny – na życzenie klienta możliwy dowolny kolor z palety RAL K7 lub w czterech kolorach anodowania,
- cichy i wydajny wentylator poprzeczny 24 V DC EC,
- osłona króćców przyłączeniowych,
- króćce przyłączeniowe – półśrubunek GW 3/4",
- rozpórki montażowe,
- śruby do regulacji wysokości usadowienia wanny,
- kotwy mocujące do podłoża.

WYPOSAŻENIE DODATKOWE

- dekoracyjny podest zestawu kanałowego wykonany z aluminium lub naturalnego drewna,
- aluminiowy podest posezonoowy,
- maskownica krawędzi posadzki,
- moduły narożnikowe wanny zestawu wraz z podestem aluminiowym lub drewnianym,
- armatura przyłączeniowa – zawory grzejnikowe,
- armatura sterująca – termostaty, siłowniki termiczne,
- maskownica montażowa dla zabezpieczenia wanny zestawu na miejscu montażu.

WYMIARY

WYMIARY	JEDNOSTKA [mm]
Wysokość zestawu	80, 75*
Szerokość podstawy zestawu	250
Szerokość górna zestawu	300

Długość zestawu 750-3500

* wyłącznie podest Alu

PRZYKŁADOWY KOD ZAMÓWIENIA

CVTV0807524

Oznaczenie modelu

Wysokość zestawu [cm]

Długość zestawu [cm]

Napięcie wentylatora [V]

TRIOVENT 80

RYСУNEK TECHNICZNY

WYMIARY	JEDNOSTKA [mm]
Wysokość zestawu	80 (75*)
Szerokość podstawy zestawu	250
Szerokość górna zestawu	300
Długość zestawu	750-3500

PRZYŁĄCZA	RODZAJ
Króćce przyłączeniowe	GW 3/4" półśrubunek
Strona podłączenia	Prawa (P) standard Lewa (L) opcja

DANE TECHNICZNE	WARTOŚĆ
Ciśnienie robocze [MPa]	1,5
Temperatura maks. [°C]	110
Napięcie wentylatora [V DC]	24

* wyłącznie podest Alu

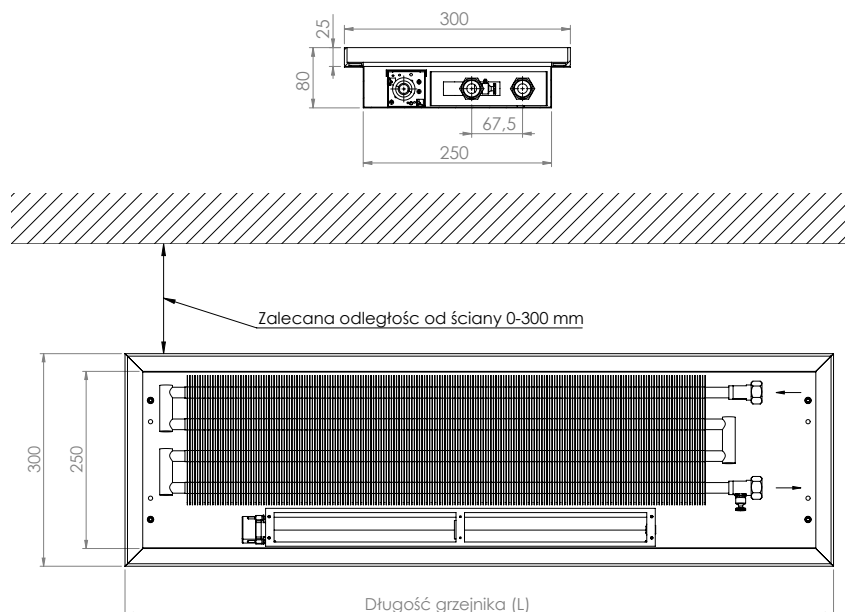

Długość zestawu L [mm]	Prędkość wentylatora [-]	Moc cieplna			Pojemność wodna V [dm ³]	Pobór mocy elektrycznej wentylatorów P [W]	Natężenie prądu wentylatorów I [A]	Ilość silników wentylatora [-]	Poziom mocy akustycznej Lw [dB(A)]	Poziom ciśnienia akustycznego Lw [dB(A)]
		75/65/20	55/45/20	45/35/20						
750	I BIEG	348	207	137	0,43	0,5	0,01	1	28	21
	II BIEG	486	282	183		1	0,03		34	25
	III BIEG	702	393	248		1,5	0,05		46	33
1000	I BIEG	521	311	206	0,59	0,5	0,02	1	28	21
	II BIEG	729	423	275		1	0,04		34	25
	III BIEG	1052	590	372		2	0,07		46	33
1250	I BIEG	695	414	275	0,75	0,5	0,02	1	29	21
	II BIEG	972	564	366		1,5	0,05		35	26
	III BIEG	1403	786	496		2,5	0,09		47	34
1500	I BIEG	869	518	343	0,92	1	0,04	2	29	23
	II BIEG	1215	705	458		2	0,08		36	28
	III BIEG	1754	983	620		3,5	0,14		48	37
1750	I BIEG	1043	621	412	108	1	0,04	2	29	23
	II BIEG	1458	846	549		2	0,08		36	28
	III BIEG	2105	1179	744		4	0,15		48	37
2000	I BIEG	1217	725	481	1,24	1	0,04	2	29	23
	II BIEG	1701	987	641		2	0,08		36	28
	III BIEG	2456	1376	869		4	0,16		48	37
2250	I BIEG	1391	828	549	1,4	1	0,04	2	29	23
	II BIEG	1944	1128	732		2,5	0,1		37	29
	III BIEG	2806	1572	993		4,5	0,18		49	38
2500	I BIEG	1564	932	618	1,57	1,5	0,05	3	30	24
	II BIEG	2187	1269	824		3	0,12		38	30
	III BIEG	3157	1769	1117		5,5	0,22		50	39
2750	I BIEG	1738	1036	687	1,73	1,5	0,06	3	30	24
	II BIEG	2430	1410	915		3,5	0,13		38	30
	III BIEG	3508	1965	1241		6	0,24		50	39
3000	I BIEG	1912	1139	755	1,89	2	0,08	4	31	24
	II BIEG	2673	1551	1007		4	0,16		39	30
	III BIEG	3859	2162	1365		7	0,28		51	39
3250	I BIEG	2086	1243	824	2,05	2	0,08	4	31	24
	II BIEG	2916	1692	1098		4	0,16		39	30
	III BIEG	4210	2358	1489		7,5	0,3		51	39
3500	I BIEG	2260	1346	892	2,21	2	0,08	4	31	24
	II BIEG	3159	1833	1190		4	0,16		39	30
	III BIEG	4560	2555	1613		8	0,3		51	39

- normatywne moce cieplne [W] wg normy EN-16430,
- napięcie sterujące poszczególnych biegów wentylatora: I bieg – 3 V, II bieg – 6 V, III bieg – 10 V,
- poziom mocy akustycznej i ciśnienia akustycznego [dB(A)] wg normy EN ISO 3740:2011.

WSPÓŁCZYNNIKI KOREKCYJNE DLA GRZEJNIKA TRIOVENT 80

Temperatura czynnika grzewczego [°C]		Temperatura wewnątrz pomieszczenia [°C]						
tz	tp	5	8	12	16	20	22	24
95	90	0,530	0,551	0,583	0,617	0,656	0,677	0,700
	85	0,548	0,570	0,604	0,641	0,683	0,705	0,730
	80	0,567	0,591	0,627	0,666	0,711	0,736	0,762
	75	0,587	0,613	0,651	0,694	0,742	0,769	0,798
	70	0,608	0,636	0,677	0,724	0,776	0,805	0,837
90	85	0,567	0,591	0,627	0,666	0,711	0,736	0,762
	80	0,587	0,613	0,651	0,694	0,742	0,769	0,798
	75	0,608	0,636	0,677	0,724	0,776	0,805	0,837
	70	0,631	0,661	0,705	0,756	0,813	0,845	0,879
	65	0,656	0,688	0,736	0,791	0,853	0,888	0,926
85	80	0,608	0,636	0,677	0,724	0,776	0,805	0,837
	75	0,631	0,661	0,705	0,756	0,813	0,845	0,879
	70	0,656	0,688	0,736	0,791	0,853	0,888	0,926
	65	0,683	0,717	0,769	0,829	0,897	0,936	0,978
	60	0,711	0,749	0,805	0,870	0,946	0,989	1,035
80	75	0,656	0,688	0,736	0,791	0,853	0,888	0,926
	70	0,683	0,717	0,769	0,829	0,897	0,936	0,978
	65	0,711	0,749	0,805	0,870	0,946	0,989	1,035
	60	0,742	0,783	0,845	0,916	1,000	1,047	1,099
	55	0,776	0,821	0,888	0,967	1,060	1,113	1,171
75	70	0,711	0,749	0,805	0,870	0,946	0,989	1,035
	65	0,742	0,783	0,845	0,916	1,000	1,047	1,099
	60	0,776	0,821	0,888	0,967	1,060	1,113	1,171
	55	0,813	0,862	0,936	1,023	1,127	1,186	1,252
	50	0,853	0,907	0,989	1,086	1,202	1,270	1,345
70	65	0,776	0,821	0,888	0,967	1,060	1,113	1,171
	60	0,813	0,862	0,936	1,023	1,127	1,186	1,252
	55	0,853	0,907	0,989	1,086	1,202	1,270	1,345
	50	0,897	0,956	1,047	1,156	1,288	1,365	1,451
	45	0,946	1,011	1,113	1,235	1,386	1,475	1,575
65	60	0,853	0,907	0,989	1,086	1,202	1,270	1,345
	55	0,897	0,956	1,047	1,156	1,288	1,365	1,451
	50	0,946	1,011	1,113	1,235	1,386	1,475	1,575
	45	1,000	1,073	1,186	1,325	1,498	1,602	1,720
60	55	0,946	1,011	1,113	1,235	1,386	1,475	1,575
	50	1,000	1,073	1,186	1,325	1,498	1,602	1,720
	45	1,060	1,141	1,270	1,429	1,630	1,752	1,892
	40	1,127	1,218	1,365	1,549	1,785	1,930	2,099
55	50	1,060	1,141	1,270	1,429	1,630	1,752	1,892
	45	1,127	1,218	1,365	1,549	1,785	1,930	2,099
	40	1,202	1,306	1,475	1,689	1,970	2,146	2,354
	35	1,288	1,407	1,602	1,855	2,195	2,413	2,675
50	45	1,202	1,306	1,475	1,689	1,970	2,146	2,354
	40	1,288	1,407	1,602	1,855	2,195	2,413	2,675
	35	1,386	1,523	1,752	2,054	2,473	2,749	3,088
	30	1,498	1,659	1,930	2,299	2,827	3,186	3,641
45	40	1,386	1,523	1,752	2,054	2,473	2,749	3,088
	35	1,498	1,659	1,930	2,299	2,827	3,186	3,641
	30	1,630	1,819	2,146	2,604	3,289	3,775	4,415
40	35	1,630	1,819	2,146	2,604	3,289	3,775	4,415
	30	1,785	2,011	2,413	2,996	3,918	4,608	5,570

WARIANTY STEROWANIA I SCHEMATY DLA GRZEJNIKA TRIOVENT 80

Sterownie grzejnikami kanałowymi z wentylatorami odbywa się za pomocą dedykowanych do tego celu strefowych, ściennych regulatorów pomieszczeniowych i siłownika termicznego. Wbudowany w regulator czujnik temperatury utrzymuje komfort cieplny pomieszczenia na ustalonym przez użytkownika poziomie. Wysoka precyzja zakresu regulacji komfortu cieplnego utrzymywana jest dzięki jednoczesnemu sterowaniu pracą wentylatora (w jego trzech zakresach prędkości) i siłownika termicznego (ON/OFF).



RDG260T

- wbudowany czujnik temperatury,
- sterowanie prędkością wentylatora w trybie ręcznym lub automatycznym,
- sterowanie siłownikiem termicznym w trybie ON/OFF,
- ciekłokrystaliczny panel dotykowy,
- montaż natynkowy,
- zasilanie 24 V AC/DC,
- połączenie z magistralą KNX (dla modelu RDG260KN),
- obudowa w kolorze białym.

Konfiguracja parametrów pracy RDG260T

Ustawienie DIP-ów – wewnętrzna strona panelu

DIP1	ON
DIP2	OFF
DIP3	OFF
DIP4	OFF
DIP5	OFF
DIP6	OFF
DIP7	ON
DIP8	OFF
DIP9	OFF

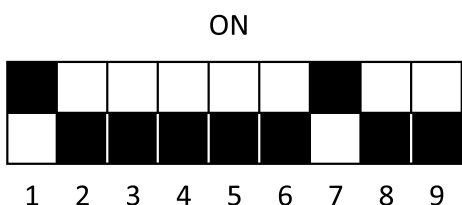

WSTĘPNA NASTAWA TERMOSTATU

Dla prawidłowego działania termostatu należy ustawić parametr **P01**.

- przytrzymać dwa skrajne przyciski na 5 sekund – do słyszalnego kliknięcia,
- puścić oba przyciski i na 3 sekundy przytrzymać prawy skrajny – do słyszalnego kliknięcia,
- na ekranie pojawi się parametr P, co oznacza wejście w tryb parametrów serwisowych,
- za pomocą pokrętła odszukać parametr **P01** i nacisnąć prawy przycisk,
- pokrętłem zmienić wartość parametru z fabrycznie ustawionego „1” na „0”,
- zatwierdzić i wyjść z ustawień fabrycznych.

Nazwa produktu	Kod zamówienia
Zawór termostatyczny prosty EFP-15-1N nikiel bez nastawy	VAZTP15BN
Zawór odcinający prosty FP-DN-15 nikiel	VAZOFPDN15
Zasilacz 230 V AC / 24 V DC – 30 W	ZTM-30/24
Zasilacz 230 V AC / 24 V DC – 60 W	ZTM-60/24
E30NC 24 V Siłownik termoe.M30x1,5	SA010
Termostat SIEMENS RDG 260T	SIRDG3

SCHEMAT PODŁĄCZENIA SIEMENS RDG260T - 24 DC

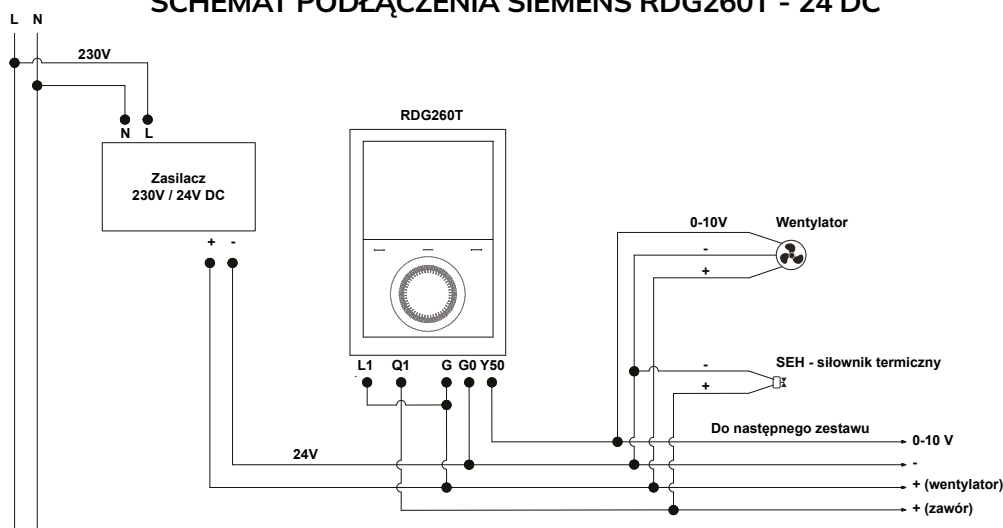

WARIANTY STEROWANIA I SCHEMATY DO GRZEJNIKA TRIOVENT 80



EFAN - 24W



EFAN - 24B

EFAN - 24W (BIAŁY) LUB EFAN - 24B (CZARNY)

- komunikacja bezprzewodowa przez Wi-Fi, 2,4 GHz i MODBUS RS-485 do integracji systemu,
- zdalne sterowanie za pomocą aplikacji ENGO Smart,
- wbudowany czujnik temperatury,
- sterowanie prędkością wentylatora w trybie ręcznym lub automatycznym,
- sterowanie siłownikiem termicznym w trybie ON/OFF,
- ciekłokrystaliczny podświetlany panel dotykowy,
- montaż podtynkowy,
- zasilanie 24 V AC/DC,
- pomiar wilgotności i temperatury do monitorowania warunków w pomieszczeniu,
- obudowa w kolorze białym lub czarnym.

KONFIGURACJA PARAMETRÓW PRACY EFAN-24

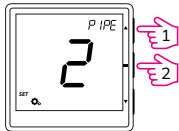

Za pomocą klawiszy ▲ lub ▼, wybierz 2-rurowy typ systemu - 2 PIPE, następnie zatwierdź klawiszem ≡.

Naciśnij przycisk ▲ lub ▼, aby wybrać tryb działania: Następnie wybierz symbol:



Ogrzewanie w systemie 2-rurowym. Wybór zatwierdź klawiszem ≡.

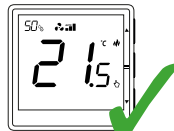

Regulator został skonfigurowany dla systemu 2-rurowego w trybie grzania.

Nazwa produktu	Kod zamówienia
Zawór termostatyczny prosty EFP-15-1N nikiel bez nastawy	VAZTP15BN
Zawór odcinający prosty FP-DN-15 nikiel	VAZOFPDN15
Zasilacz 230 V AC / 24 V DC – 30 W	ZTM-30/24
Zasilacz 230 V AC / 24 V DC – 60 W	ZTM-60/24
E30NC 24V Siłownik termoe.M30x1,5	SA010
Termostat EFAN-24 W – biały	SA033
Termostat EFAN-24 B – czarny	SA034

SCHEMAT PODŁĄCZENIA ENGO EFAN-24 - 24 DC

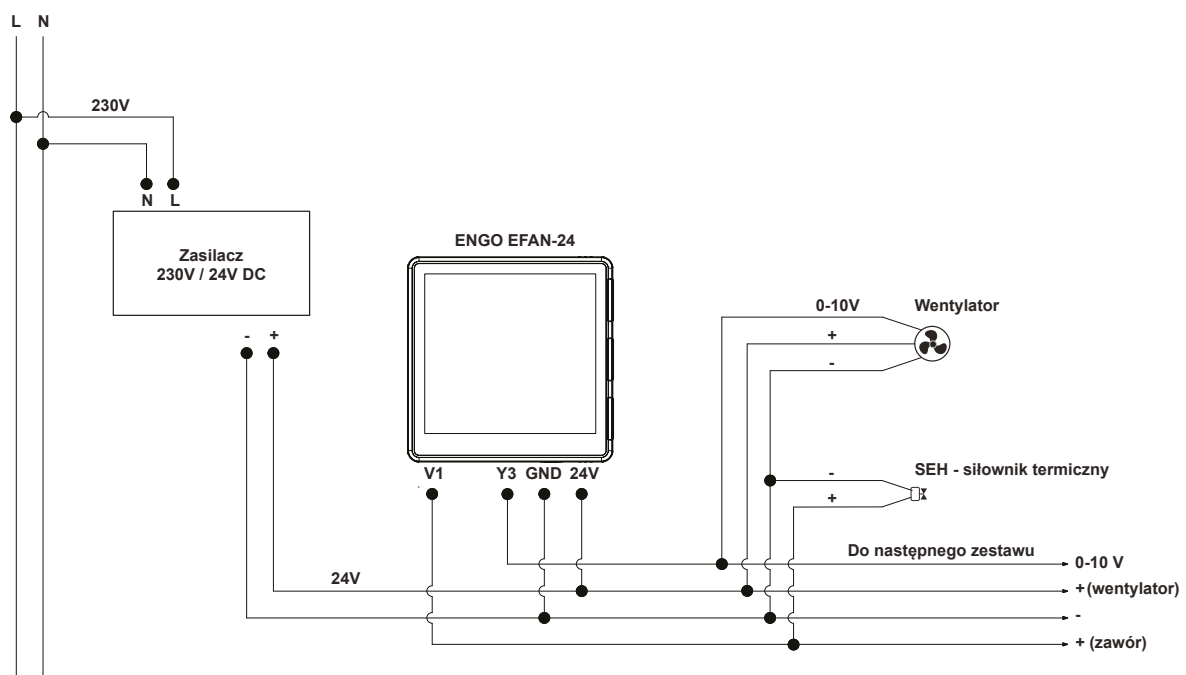

PODESTY DO GRZEJNIKA TRIOVENT 80

PODESTY ALUMINIOWE

– kratka zwijana – dwuteownik – wysoki profil

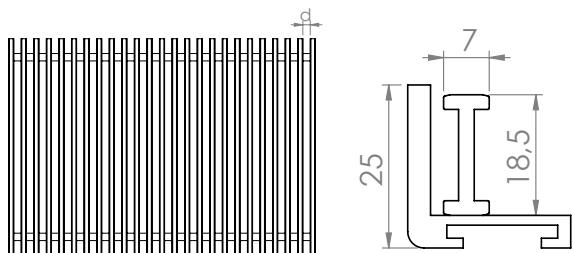

PODESTY ALUMINIOWE

– kratka zwijana – dwuteownik – niski profil

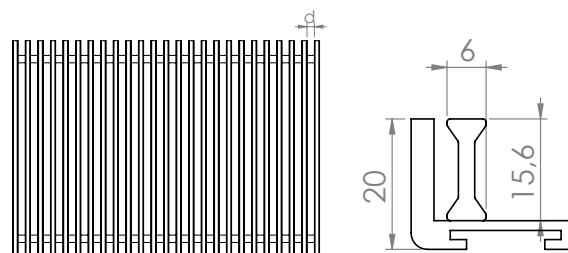

TYP PODESTU	DYSTANS MIĘDZY SZCZEBLAMI - d [mm]	KOD ZAMÓWIENIA
Podest aluminiowy zwijany, malowany proszkowo*	7	POAL0730/Lmm
	10	POAL1030/Lmm
	13	POAL1330/Lmm
Podest aluminiowy zwijany, anodowany**	7	POAN0730/Lmm
	10	POAN1030/Lmm
	13	POAN1330/Lmm

TYP PODESTU	DYSTANS MIĘDZY SZCZEBLAMI - d [mm]	KOD ZAMÓWIENIA
Podest aluminiowy zwijany, malowany proszkowo*	7	PONAL0730/Lmm
	10	PONAL1030/Lmm
	13	PONAL1330/Lmm
Podest aluminiowy zwijany, anodowany**	7	PONAN0730/Lmm
	10	PONAN1030/Lmm
	13	PONAN1330/Lmm

*przy wyborze innego koloru niż standardowy należy wpisać na zamówieniu 4-cyfrowy kod koloru z palety RAL K-7,

**przy zamówieniu podestu anodowanego należy wpisać kod anodowania.

*przy wyborze innego koloru niż standardowy należy wpisać na zamówieniu 4-cyfrowy kod koloru z palety RAL K-7,

**przy zamówieniu podestu anodowanego należy wpisać kod anodowania.

STANDARD

- malowanie proszkowe - kolor srebrzystoperłowy,
- dystans między szczęblami - d – 7 mm lub 10 mm lub 13 mm,
- maksymalna długość jednego odcinka:
 - 3000 mm dla podestów malowanych proszkowo zgodnie z paletą RAL K7),
 - 4000 mm dla podestów anodowanych.

STANDARD

- malowanie proszkowe - kolor srebrzystoperłowy,
- dystans między szczęblami - d – 7 mm lub 10 mm lub 13 mm,
- maksymalna długość jednego odcinka:
 - 3000 mm dla podestów malowanych proszkowo zgodnie z paletą RAL K7),
 - 4000 mm dla podestów anodowanych.

OPCJA

- malowanie proszkowe – dowolny kolor z palety RAL K-7,
- anodowanie – C-0 NATURAL, C-31 INOX, C-33 OLIWKA, C-35 CZARNY,
- możliwość wyboru kolorystyki tulejki dystansowej z palety RAL K7 lub z kolorów anodowania.

OPCJA

- malowanie proszkowe – dowolny kolor z palety RAL K-7,
- anodowanie – C-0 NATURAL, C-31 INOX, C-33 OLIWKA, C-35 CZARNY,
- możliwość wyboru kolorystyki tulejki dystansowej z palety RAL K7 lub z kolorów anodowania.

PODESTY ALUMINIOWE – WARIANTY KOLORYSTYCZNE

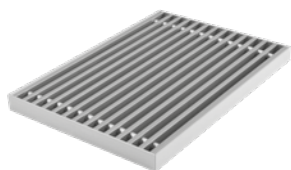

C-0 NATURALNY

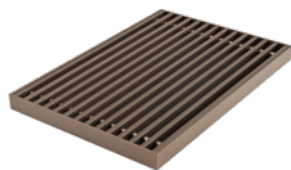

C-33 OLIWKA



C-35 CZARNY

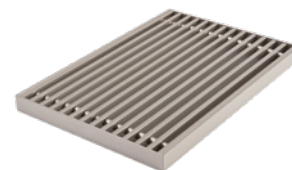

C-45 INOX

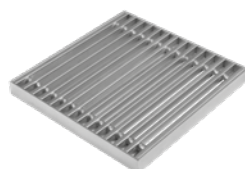

ALU - STANDARD
SREBRZYSTOPERŁOWY



RAL 1036

PODESTY DO GRZEJNIKA TRIOVENT 80

PODESTY DREWNIANE – kratka zwijana – typ LISTWA

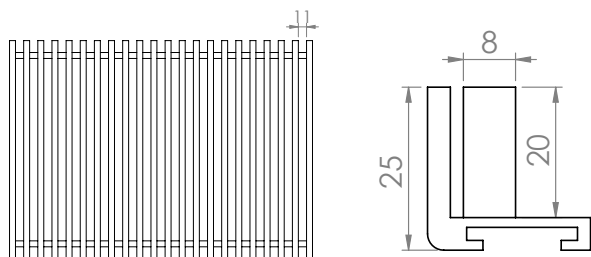

PODESTY DREWNIANE – kratka zwijana – typ KOŚĆ

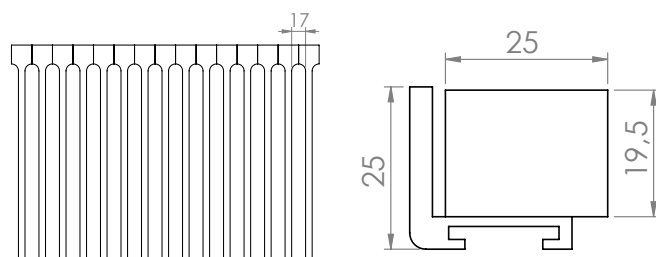

TYP PODESTU	DYSTANS MIĘDZY SZCZEBLAMI - d [mm]	KOD ZAMÓWIENIA
Podest drewniany – dąb listwa*,**	11	PODDL30/Lmm
Podest drewniany – buk listwa*,**	11	PODBL30/Lmm

TYP PODESTU	DYSTANS MIĘDZY SZCZEBLAMI - d [mm]	KOD ZAMÓWIENIA
Podest drewniany – dąb kość*	17	PODDK30/Lmm
Podest drewniany – buk kość*	17	PODBK30/Lmm

*zamawiając podest nielakierowany należy dopisać adnotację „surowy”.

**zamawiając tulejki dystansowe w innym kolorze należy podać symbol koloru z palety RAL K7.

*zamawiając podest nielakierowany należy dopisać adnotację „surowy”.

STANDARD

- podest wykonany z naturalnego drewna (dąb lub buk),
- zabezpieczony bezbarwnym lakierem,
- dystans między szczeczlami - d – 11 mm,
- aluminiowa tulejka dystansowa – RAL 8015,
- maksymalna długość jednego odcinka - 4000 mm.

STANDARD

- podest wykonany z naturalnego drewna (dąb lub buk),
- zabezpieczony bezbarwnym lakierem,
- dystans między szczeczlami - d – 17 mm,
- maksymalna długość jednego odcinka - 4000 mm.

OPCJA

- możliwość wykonania nielakierowanych szczecbli drewnianych do dalszej obróbki kolorystycznej,
- możliwość wyboru kolorystyki tulejki dystansowej z palety RAL K7 lub z kolorów anodowania.

OPCJA

- możliwość wykonania nielakierowanych szczecbli drewnianych do dalszej obróbki kolorystycznej.

PODESTY DREWNIANE - WARIANTY WYKONANIA



DĄB LISTWA



BUK LISTWA



BUK KOŚĆ



DĄB KOŚĆ

PODEST POSEZONOWY – do samodzielnego wypełnienia



Podest posezonowy 300 przeznaczony jest do montażu poza sezonem grzewczym (wiosną, latem, jesienią) w miejsce podestu ażurowego (wydłuża jego żywotność).

Maskuje i zabezpiecza umieszczoną w podłodze wannę z wymiennikiem przed zabrudzeniem. Doskonale sprawdza się w przypadku grzejników kanałowych umieszczonych przy wyjściu na taras i w wiatrołapach.

Podest posezonowy powstaje poprzez wypełnienie pustego podestu posezonowego materiałem z którego wykonana jest otaczająca wannę kanału podłoga. Wypełnienie podestu można wykonać zachowując rysunek podłogi (np. taki sam układ płytek ceramicznych, czy klepek parkietu). Na etapie prac wykończeniowych, pusty podest posezonowy może pełnić funkcję rozpórki podczas montażu zestawu ogrzewania kanałowego – należy go wstawić do góry dnem podczas wykonywania wylewki – chroni też wnętrze wanny kanału przed zabrudzeniem podczas prac budowlanych.

STANDARD

- do samodzielnego wypełnienia materiałem identycznym z warstwą wykończeniową podłogi,
- malowanie proszkowe - kolor srebrzystoperłowy,
- maksymalna długość jednego odcinka – 1500 mm.

OPCJA

- malowanie proszkowe – dowolny kolor z palety RAL K-7,
- anodowanie – C-0 NATURAL, C-31 INOX, C-33 OLIWKA, C-35 CZARNY.

TYP PODESTU	KOD ZAMÓWIENIA
Podest posezonowy pełny*	POPA30/Lmm

*przy wyborze innego koloru niż standardowy należy wpisać na zamówieniu kod koloru z palety RAL K-7 lub kod anodowania.

INSTRUKCJA MONTAŻU GRZEJNIKA KANAŁOWEGO

Montaż kanału grzewczego, przyłączy oraz samego wymiennika powinien być wykonany przez fachowca o odpowiednich kwalifikacjach. Warstwy podłoża, obok i pod wanną kanału grzewczego powinny stanowić kontynuację warstw posadzki (rysunek poniżej).

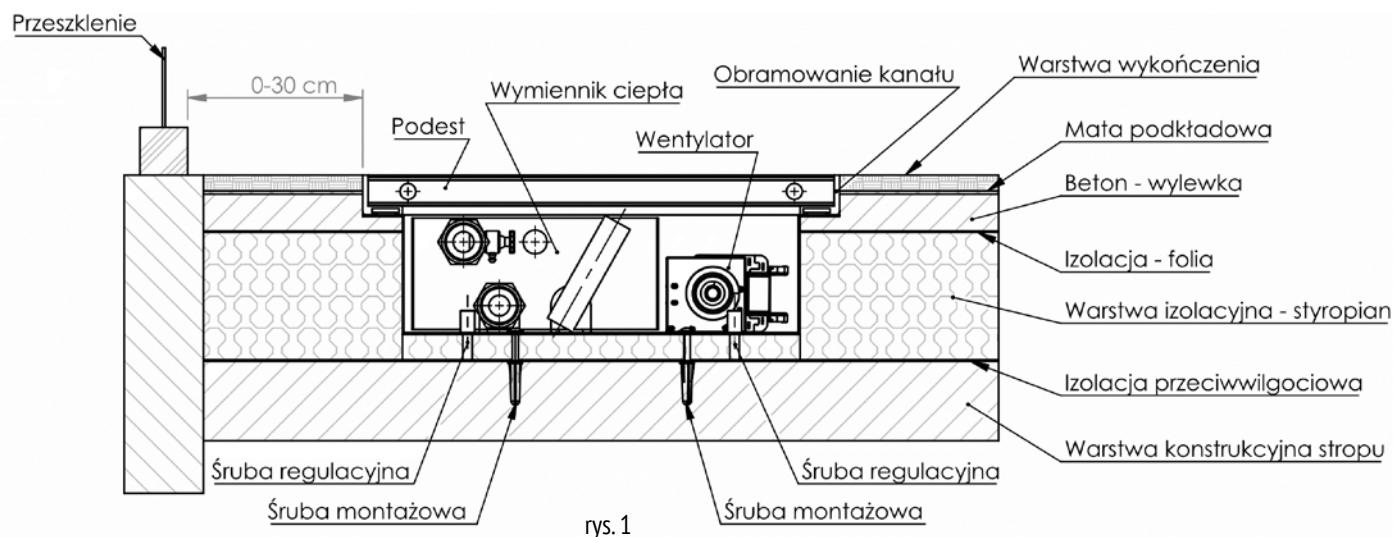

rys. 1

1. Należy zaplanować i wyznaczyć miejsce montażu zestawu ogrzewania kanałowego. Zestaw należy usytuować równolegle do przeszklenia (ściany). Odległość od niej jest sprawą indywidualną użytkownika. Jeśli ściana zewnętrzna jest dobrze ocieplona, zestaw kanałowy może bezpośrednio do niej przylegać. Przeważnie zestaw montowany jest równolegle, przyściennie, w odległości od 0 do 30 cm od przeszklenia (ściany). Miejsce montażu należy tak zaplanować, aby zasłony, firany nie były przeszkodą dla swobodnej cyrkulacji powietrza w kanale (rys.2).
2. Z zachowaniem zasad sztuki budowlanej wykonać wnękę w posadzce, dostosowaną do swobodnego wstawienia planowanego zestawu kanałowego. Otwór powinien być większy od wymiarów grzejnika o około 20-50 mm. Głębokość wanny powinna być zaplanowana tak, aby podest grzejnika licował się z poziomem końcowego wykończenia podłogi. Należy przy tym uwzględnić grubość ocieplenia wanny kanału (rys.2).
3. Ocieplenie wanny kanału należy wykonać z materiału izolacyjnego, wytrzymałego na ściskanie (styropian, styrodur). Grubość warstwy ocieplenia pod wanną i obok niej powinna być dostosowana do technologii wykonania posadzki oraz jakości ocieplenia obiektu i nie powinna być mniejsza niż:
 - 20 mm w przypadku montażu zestawów w stropie nad ogrzewanym pomieszczeniem (piętra powtarzalne);
 - zapewniająca całkowity współczynnik przenikania ciepła nie większy niż $U_{c(max)} = 0,30 \times (W/m^2 \cdot K)$, zgodnie z Rozporządzeniem Ministra Infrastruktury w sprawie warunków technicznych jakim powinny odpowiadać budynki i ich usytuowanie (rys.2).
4. Przed wstawieniem wanny kanału w przygotowany i ocieplony otwór montażowy należy z wanny kanału wyjąć i zabezpieczyć wymiennik ciepła. W przypadku zestawów wyposażonych w wentylator, może on pozostać w wannie kanału, należy jednak zachować szczególną ostrożność przed jego uszkodzeniem.

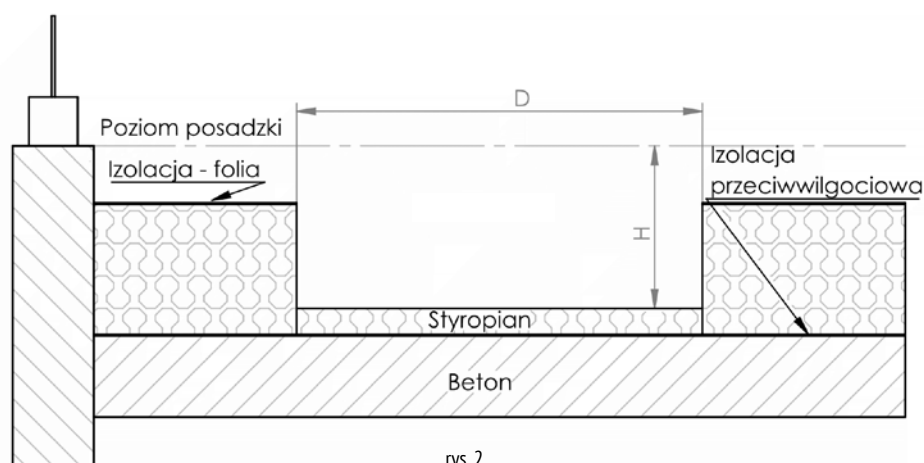

rys. 2

- Opróżnioną z wymiennika wannę kanału należy wstawić w przygotowany otwór montażowy i sprawdzić jego równoległe położenie i odległość względem przeszklenia (ściany) (rys.3).
- Za pomocą imbusowych śrub regulacyjnych wyrównać, wypoziomować wannę kanału. Każda wanna zestawu ogrzewania kanałowego wyposażona jest w cztery lub sześć śrub regulacyjnych, znajdujących się w narożnikach jej dna i na środku wanny w przypadku długich zestawów. Mają one za zadanie ułatwić wypoziomowanie wanny i precyzyjne zgranie górnej krawędzi obramowania z ostatecznym poziomem posadzki (rys.3).

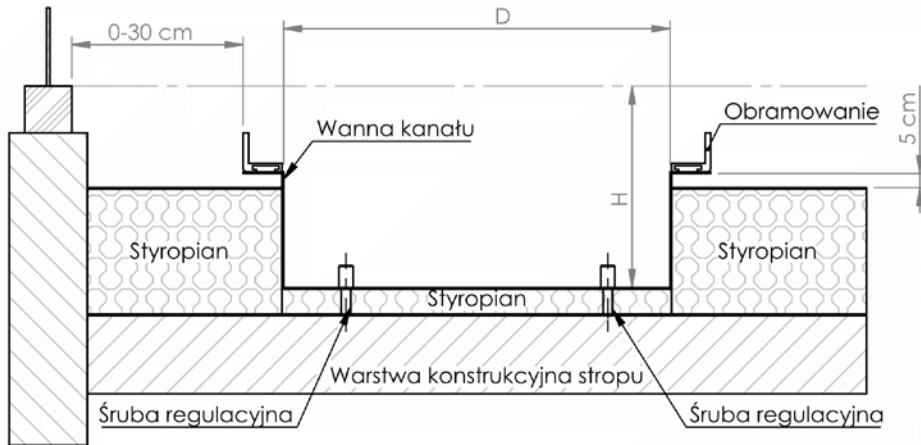

rys. 3

- Za pomocą kotew lub śrub z kołkami rozporowymi umocować wannę kanału stałe do podłoża. Wszystkie puste przestrzenie pod wanną należy wypełnić niskoprężną pianką poliuretanową lub wylewką samopoziomującą. Brak wypełnienia pustych przestrzeni może spowodować głośną pracę urządzenia wyposażonego w wentylator (rys.4).

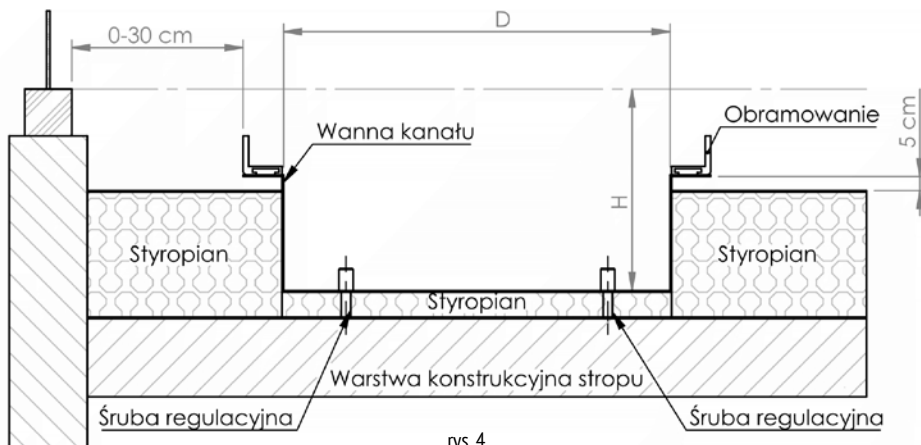

rys. 4

- Wprowadzić do wanny stosowne akcesoria hydrauliczne (informacja na temat średnicy przyłączy na www.regulus.com.pl) i podłączyć hydraulicznie uprzednio włożony i osadzony w wannie wymiennik ciepła (rys.5).

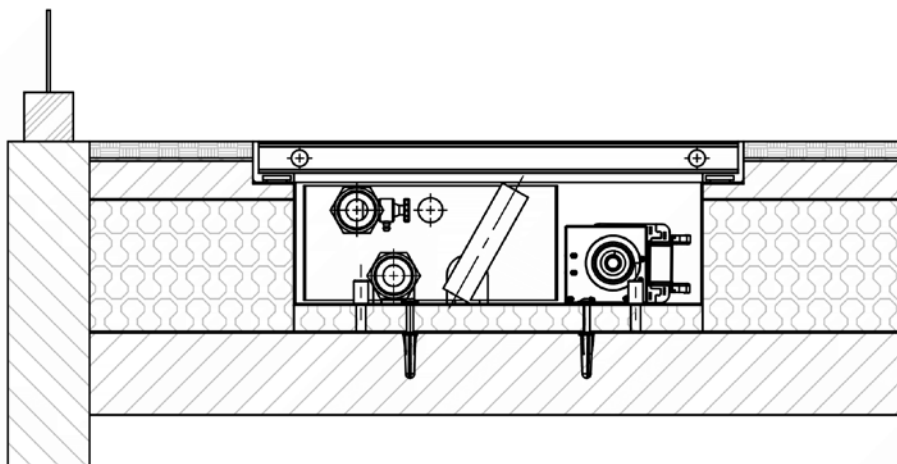

rys. 5

- W przypadku systemu kanałowego z wentylatorem wprowadzić do wanny zasilanie elektryczne i wykonać przyłącze elektryczne zgodnie z odpowiednim do wybranego sterowania schematem. **UWAGA!** Tę czynność powinien wykonać instalator z odpowiednimi kwalifikacjami i uprawnieniami.

10. Po wykonaniu wszystkich połączeń (hydraulicznych, elektrycznych), na czas wykonywania końcowej wylewki, wannę, a szczególnie obramowanie wanny należy zabezpieczyć przed odkształceniem – przede wszystkim zmianą wymiaru jego światła – za pomocą fabrycznie dostarczonych z zestawem ROZPÓREK MONTAŻOWYCH. Niezabezpieczenie obramowania wanny może skutkować niewspółmiernością wymiaru podestu względem wymiaru obramowania i odrzuceniem roszczeń reklamacyjnych z tego tytułu. Należy również dociąć płytę o minimalnej grubości 20 mm, zakrywającą całkowicie pole obramowania. Uszkodzenia wynikające z zanieczyszczenia wentylatorów i wymiennika nie podlegają reklamacji.
11. Elementem przenoszącym obciążenie podestu na podłoże jest obramowanie wanny. Musi ono być dokładnie oblane wylewką od dołu oraz z boku do wysokości uwarunkowanej rodzajem pokrycia posadzki (parkiet, glazura, panele i in.). Należy zapewnić odpowiednią grubość i wytrzymałość warstwy wylewki znajdującej się pod obramowaniem, stosownie do planowanego obciążenia w trakcie użytkowania, nie mniej jednak niż 50 mm.

UWAGA! Profil wanny kanału nie jest przeznaczony do przenoszenia jakichkolwiek obciążeń.



WSKAZÓWKI DOTYCZĄCE MONTAŻU GRZEJNIKÓW KANAŁOWYCH Z WENTYLATOREM

1. **UWAGA!** Zestawy REGULUS-system można włączać tylko do instalacji elektrycznej wyposażonej w wyłącznik różnicowo-prądowy.
2. Zestawy z wentylatorem należy ustawić tak, by wentylator znajdował się od pomieszczenia, a wymiennik od strony przegrody (przeszklenia).
3. W zależności od wybranego typu sterowania, należy wykonać wszystkie połączenia elektryczne wg odpowiedniego schematu (www.regulus.com.pl), a następnie podłączyć źródło zasilania do sterownika.
4. **Należy zadbać, by wokół wanny, a także pod nią nie występowała wolna przestrzeń, która może powodować zjawisko rezonansu podczas pracy wentylatora.**

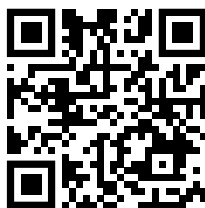

regulus
fabryka grzejników

PRODUCENT/ZAKŁAD PRODUKCYJNY
REGULUS-system s.j.
43-300 BIELSKO-BIAŁA, ul. GRAŻYŃSKIEGO 51
tel./fax +48 (33) 815-10-25, tel./fax (33) 812-36-69
tel./fax +48 (33) 496 99 99
www.regulus.com.pl
regulus@regulus.com.pl

