

# Haier

Instrukcja obsługi i instalacji

## Pompa ciepła AQUA ECO | M8 ECO MINI



Model

HP80M8-9

HP110M8-9

HP150M8-9



Przed rozpoczęciem korzystania z pompy ciepła do CWU należy uważnie przeczytać niniejszą instrukcję.

Wygląd urządzenia podany w tej instrukcji ma wyłącznie charakter poglądowy.

Nie instaluj i nie używaj tego produktu na zewnątrz.

## Zawartość

1. Instrukcje bezpieczeństwa.....	3
2. Instrukcje dotyczące transportu i przechowywania.....	12
3. Funkcjonowanie i zasady .....	12
4. Parametry techniczne .....	13
5. Opis części i podzespołów.....	14
6. Wprowadzenie do instalacji .....	16
7. Działanie i funkcje .....	28
8. Sprawdzanie i konserwacja .....	37
9. Usterki i zabezpieczenia.....	38
10. Karta produktu .....	39

Drogi użytkowniku Haier,

dziękujemy za wybranie produktów marki Haier.

Przeczytaj uważnie niniejszą instrukcję i postępuj zgodnie z instrukcjami obsługi i bezpieczeństwa, aby zapewnić najlepszą instalację i użytkowanie produktu.



### Oświadczenie dotyczące bezpieczeństwa produktu:

1. To urządzenie nie jest przeznaczone do użytku przez osoby (w tym dzieci) o ograniczonych zdolnościach fizycznych, sensorycznych lub umysłowych lub nieposiadających doświadczenia i wiedzy, chyba że znajdują się one pod nadzorem lub zostały poinstruowane w zakresie użytkowania urządzenia przez osobę odpowiedzialną za ich bezpieczeństwo.
2. Dzieci powinny być pod ścisłym nadzorem, aby mieć pewność, że nie zbliżają się do tego produktu.
3. Sposób montażu zaworu bezpieczeństwa patrz strona 24.
4. Z rurki zaworu bezpieczeństwa może wydobywać się woda, dlatego należy zostawić ją otwartą.
5. Opróżnienie pompy ciepła należy wykonać zgodnie z instrukcją na stronie 37.

# Ostrzeżenie: Zagrożenie łatwopalne!



1. Przed instalacją i użytkowaniem prosimy o dokładne zapoznanie się z instrukcją.
2. Nie należy przekuwać ani zapalać tego produktu.
3. Przyjazny dla środowiska czynnik chłodniczy R290 zastosowany w tym produkcie jest bezwonny.



5. Tego produktu nie można dowolnie wyrzucać ani złomować.

W razie potrzeby należy skontaktować się z zespołem obsługi posprzedażnej firmy Haier w celu ustalenia właściwej metody utylizacji.

Po utylizacji produktu należy odzyskać czynnik chłodniczy znajdujący się w układzie.



6. Produktu nie należy przechowywać w pomieszczeniu, w którym występuje otwarty ogień, urządzenie gazowe lub grzejnik elektryczny. (np. otwarty ogień, zapalone urządzenie gazowe, otwarty grzejnik elektryczny).

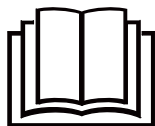

7. Przed naprawą układu chłodniczego czynnik chłodniczy musi zostać usunięty przez licencjonowanego specjalistę.

8. Nie stosować żadnych metod przyspieszających proces rozmrażania ani czyścić zamrożonych elementów urządzenia.

### Ostrzeżenie: Ryzyko szkód dla środowiska

Ta pompa ciepła zawiera czynnik chłodniczy R290. Czynnik chłodniczy nie może przedostać się do atmosfery.

Czynnik chłodniczy musi zostać zutylizowany przez wykwalifikowanego specjalistę.

### OSTRZEŻENIE:

JEŚLI INSTALACJA GORAĄCEJ WODY NIE JEST UŻYWANA PRZEZ DWA TYGODNIE LUB DŁUŻEJ, W URZĄDZENIU MOŻE ZGROMADZIĆ SIĘ ILOŚĆ WYSOCE ŁATWOPALNEGO WODORU.



ABY BEZPIECZNIE ROZPROWADZIĆ TEN GAZ, ZALECA SIĘ WŁĄCZENIE GORAĄCEGO KRANU NA KILKA MINUT LUB DO CZASU ZAKOŃCZENIA WYPŁYWU GAZU. ZALECA SIĘ UŻYWANIE DO TEGO ZLEWU, UMYWALKI LUB WYLOTU WANNY, ALE NIE ZMYWARKI, PRAŁKI DO UBRAŃ ANI INNEGO URZĄDZENIA. PODCZAS TEJ PROCEDURY NIE WOLNO PALIĆ, UŻYWAĆ OTWARTEGO OGNIĄ I KORZYSTAĆ Z URZĄDZEŃ ELEKTRYCZNYCH.







JEŚLI WODÓR WYLEWANY JEST PRZEZ KRAN, PRAWDOPODOBNIENIE WYDAJE NIETYPOWY DŹWIĘK, JAK WYDOBYWAJĄCE SIĘ POWIETRZE.

# Instrukcje bezpieczeństwa (należy zawsze przestrzegać)









## Interpretacja znaków i symboli

Nieprzestrzeganie tych instrukcji może prowadzić do poważnych usterek urządzenia i zagrożeń dla użytkownika







	Podczas obsługi należy ściśle przestrzegać instrukcji oznaczonych tym znakiem ostrzegawczym. Dotyczą one bezpieczeństwa produktów i użytkowników.
	Informacje oznaczone tym znakiem zakazu dotyczą czynności zdecydowanie zabronionych. W przeciwnym razie urządzenie może zostać uszkodzone, a użytkownicy mogą narazić się na niebezpieczeństwo.

  Podgrzewacz wody powinien być zainstalowany ściśle z lokalnymi przepisami dotyczącymi okablowania i wyposażony w linię uziemiającą. Upewnij się, że połączenie z masą jest prawidłowe.	 Nie należy łączyć ze sobą linii masy i linii zerowej zasilania. Linia uziemiająca nie może być podłączona do rurociągu przesyłu gazu lub wody, odgromników lub linii telefonicznych.
 Pompy ciepła nie należy instalować w miejscach, gdzie odprowadzenie wody jest niemożliwe.	 Zaleca się, aby pompa ciepła była zamontowana wewnątrz budynku.
 Urządzenie musi być wyposażone w zawór bezpieczeństwa (urządzenie kontrolujące nadmiar ciśnienia). Położenia montażowego nie należy zmieniać. Z rurki spustowej może wydobywać się woda, dlatego należy skierować ją tak aby bezpiecznie mogła spłynąć.	 Podczas kąpieli dzieci muszą być pod okiem osoby dorosłej.

## Instrukcje bezpieczeństwa (należy zawsze przestrzegać)

 <p>Temperatura wody na wylocie z pompy ciepła jest zazwyczaj wyższa niż temperatura wskazywana na wyświetlaczu. Nie należy kierować gorącej wody na ciało ludzkie natychmiast po otwarciu zaworu gorącej wody, aby uniknąć obrażeń spowodowanych gorącą wodą.</p>	 <p>Środki do odłączenia głównego zasilania posiadające separację styków na wszystkich biegunach, które zapewniają pełne odłączenie kategorii napięciowej III muszą być w okablowaniu zgodnie z zasadami okablowania.</p>
 <p>Należy zainstalować pompę ciepła według instrukcji podanych na stronach 16-27.</p>	 <p>Jeśli przewód zasilający jest uszkodzony, powinien zostać wymieniony przez wykwalifikowanego specjalistę, aby uniknąć zagrożeń.</p>
 <p>Nie należy wkładać rąk ani innych przedmiotów do kratki wentylacyjnej, aby uniknąć obrażeń lub uszkodzenia pompy ciepła.</p>	 <p>Należy przeprowadzić konserwację wyjść zgodnie z instrukcją określoną na stronie 37.</p>
 <p>Pompa ciepła powinna być na stałe podpięta do sieci wodociągowej za pomocą odpowiednich rur.</p>	
 <p>Nie wolno montować tego urządzenia w miejscu, gdzie będzie narażone na działanie gazów, oparów lub pyłów.</p>	
 <p>Ciśnienie wody na wlocie wynosi od 0,1 MPa do 0,5 MPa. Sugerowana temperatura wody na wlocie to (10–30)°C.</p>	

## Instrukcje bezpieczeństwa (należy zawsze przestrzegać)

 <p>Należy sprawdzić zawór bezpieczeństwa raz w miesiącu przekręcając go, wydobywając się woda będzie świadczyła o poprawnym jego działaniu. Źle działający zawór należy wymienić.</p>	 <p>Pompa ciepła musi zostać podłączona dedykowanym przewodem elektrycznym i wyłącznikiem nadprądowym. Prąd działania nie może przekraczać 30mA.</p>
 <p>Rurę odprowadzającą podłączoną do zaworu bezpieczeństwa (urządzenia ograniczającego ciśnienie) należy zainstalować w sposób ciągły w dół i w miejscu gdzie nie będzie możliwości jej zamarznięcia.</p>	
 <p>Urządzenie zawiera fluorowane gazy cieplarniane. Nazwa chemiczna gazu: R290/ 0,12kg zawarte fluorowane gazy cieplarniane są hermetycznie zamknięte w urządzeniu. Potencjał globalnego ocieplenia (GWP): 3</p>	
 <p>W razie potrzeby zapoznać się ze schematem połączeń na stronie 27.</p>	
 <p>Sposób podłączenia urządzenia do zasilania elektrycznego znajduje się na stronie 25.</p>	
 <p>Zgodnie z zasadami bezpieczeństwa, zawór bezpieczeństwa (8bar, G1/2F) należy zamontować na zbiorniku. Dla Francji polecamy hydrauliczne zespoły zabezpieczające wyposażone w membranę z NF. Ciśnienie znamionowe zaworu bezpieczeństwa nie powinno przekraczać 0,8 MPa.</p>	

# Instrukcje bezpieczeństwa (należy zawsze przestrzegać)

1. Poproś sprzedawcę lub wykwalifikowany personel o wykonanie prac instalacyjnych. Nie wolno instalować produktu samodzielnie. Nieprawidłowa instalacja może spowodować wyciek wody, porażenie prądem, pożar lub eksplozję.
  2. Instrukcję należy przechowywać w łatwo dostępnym miejscu.
  3. Produkt należy montować zgodnie z zawartymi instrukcjami.
  4. Powinno się pamiętać, aby do instalacji używać wyłącznie określonych akcesoriów i materiałów.
  5. Należy zainstalować produkt na fundamencie wystarczająco mocnym, aby wytrzymał wagę jednostki.
  6. Prace elektryczne muszą być wykonane zgodnie z odpowiednimi przepisami lokalnymi i krajowymi oraz zgodnie z instrukcjami zawartymi w niniejszej instrukcji instalacji. Należy używać wyłącznie dedykowanego obwodu zasilania. Metoda okablowania powinna być zgodna z lokalnymi standardami okablowania. Typ przewodu łączącego to H07RN-F.
  7. Powinno się używać kabla o odpowiedniej długości. Nie używaj przewodów gwintowanych ani przedłużaczy, ponieważ może to spowodować przegrzanie, porażenie prądem, pożar lub eksplozję.
  8. Wszystkie kable powinny posiadać certyfikat autentyczności. Podczas instalacji, w przypadku zerwania kabli łączących, należy upewnić się, że przewód uziemiający zostanie ułamany jako ostatni.
  9. Jeżeli podczas instalacji wycieknie gazowy czynnik chłodniczy, należy natychmiast przewietrzyć pomieszczenie. W przypadku kontaktu czynnika chłodniczego z tlenem, może powstać ogień i nastąpić eksplozja.
  10. Po zakończeniu montażu trzeba sprawdzić, czy nie ma wycieku gazowego czynnika chłodniczego. Instalując lub przenosząc produkt, należy pamiętać o odpowietrzeniu obwodu czynnika chłodniczego, upewnić się, że nie ma w nim powietrza i używać wyłącznie określonego czynnika chłodniczego (R290).
  11. Nie wolno używać środków przyspieszających proces rozmrażania ani do czyszczenia, innych niż zalecane przez producenta.
  12. Nie przekłuwać ani nie spalać.
  13. Należy pamiętać, że czynniki chłodnicze mogą nie wydzielać zapachu.
  14. Trzeba przestrzegać krajowych przepisów dotyczących gazu.
  15. Niniejsze urządzenie może być obsługiwane przez dzieci w wieku od 8 lat i starsze oraz osoby o ograniczonych zdolnościach fizycznych, sensorycznych lub umysłowych lub nieposiadających doświadczenia i wiedzy, jeśli znajdują się pod nadzorem lub zostały pouczone odnośnie bezpiecznego użytkowania urządzenia i rozumieją związane z tym zagrożenia. Dzieciom nie wolno bawić się urządzeniem. Czyszczenie i konserwacja nie mogą być wykonywane przez dzieci bez nadzoru.
- Urządzenia nie można wyrzucać ani złomować losowo.

# Instrukcje bezpieczeństwa (należy zawsze przestrzegać)

1. Nie wolno instalować urządzenia w miejscu, w którym istnieje ryzyko wycieku łatwopalnego gazu. W przypadku wycieku nagromadzenie się gazu w pobliżu urządzenia może spowodować pożar.
2. Powinno się podjąć odpowiednie kroki, aby zapobiec używaniu jednostki zewnętrznej jako schronienia dla małych zwierząt. Małe zwierzęta mające kontakt z częściami elektrycznymi mogą powodować nieprawidłowe działanie, dym lub pożar.
3. Należy poinstruować klienta, aby utrzymywał obszar wokół urządzenia w czystości. Tylko wykwalifikowany personel może obsługiwać, napędzać, usuwać i utylizować czynnik chłodniczy.
4. Jeśli urządzenie jest zainstalowane na obszarach przybrzeżnych lub w innych regionach, w których występują gazy siarczanowe lub słona atmosfera, może nastąpić korozja i skrócić się żywotność urządzenia.

## **Wymagania dotyczące załadunku i rozładunku**

- 1) Z produktami należy obchodzić się ostrożnie podczas załadunku i rozładunku. Należy utrzymywać stałą prędkość i unikać gwałtownego przyspieszania/zwalniania.
- 2) Agresywne i niewłaściwe zachowanie, takie jak kopanie, rzucanie, upuszczenie, uderzenie, ciągnięcie i toczenie jest niedozwolone.
- 3) Pracownicy zajmujący się załadunkiem i rozładunkiem muszą podlegać obowiązkowi szkolenia dotyczące potencjalnych zagrożeń wynikających z niewłaściwego obchodzenia się z towarem.
- 4) Miejsca załadunku i rozładunku należy wyposażyć w gaśnice proszkowe lub inny odpowiedni sprzęt gaśniczy z ważnym wyglądem.
- 5) Nieprzeszkolony personel nie może być zaangażowany w załadunek i rozładunek urządzenia z palnym czynnikiem chłodniczym.
- 6) Przed załadunkiem i rozładunkiem należy zastosować środki antystatyczne, a podczas załadunku i rozładunku nie można odbierać telefonów.

## **Wymagania dotyczące zarządzania transportem**

- 1) Maksymalną objętość transportowanych wyrobów gotowych ustala się zgodnie z lokalnymi przepisami.
- 2) Pojazdy używane do transportu będą eksploatowane zgodnie z lokalnymi przepisami i regulacjami.
- 3) Pojazdy posprzedażne powinny być używane do konserwacji, a transport butli z czynnikiem chłodniczym i produktów przeznaczonych do konserwacji jest niedozwolony.
- 4) Osłona przeciwdeszczowa lub podobny materiał pojazdów transportujących nie powinien być łatwopalny.
- 5) Urządzenie ostrzegające o wycieku łatwopalnego czynnika chłodniczego należy zainstalować wewnątrz pomieszczenia.

## **Wymagania dotyczące przechowywania**

- 1) Opakowanie do przechowywania używanego sprzętu powinno być takie, aby nie doszło do wycieku czynnika chłodniczego w wyniku mechanicznego uszkodzenia sprzętu znajdującego się wewnątrz.
- 2) Maksymalna ilość sprzętu, którą można razem składować należy określić zgodnie z lokalnymi przepisami.

# Instrukcje bezpieczeństwa (należy zawsze przestrzegać)

## Instrukcje Instalacji

### Wymagania bezpieczeństwa elektrycznego

1. Podczas wykonywania okablowania elektrycznego należy uwzględnić warunki otoczenia (temperaturę otoczenia, bezpośrednie nasłonecznienie i wodę deszczową) oraz podjąć skuteczne środki zabezpieczające.
2. Jako linię zasilającą i przewód łączący należy zastosować kabel z drutu miedzianego zgodny z lokalnymi normami.
3. Urządzenie musi być solidnie uziemione.
4. Należy zastosować dedykowany obwód odgałęziony i zainstalować zabezpieczenie wpływowe o wystarczającej wydajności.

### Środki ostrożności dotyczące konserwacji

1. W przypadku usterek wymagających poważnego demontażu i operacji naprawy wymiennika ciepła, jak np. wymiana integralnego skraplacza, nigdy nie dopuszcza się dokonywania konserwacji u użytkownika.
2. W przypadku usterek wymagających wymiany sprężarki lub części i podzespołów układu chłodniczego, naprawa u użytkownika nie jest dozwolona.
3. W przypadku innych usterek nie związanych ze zbiornikiem czynnika chłodniczego, wewnętrznymi rurociągami chłodniczymi i elementami chłodniczymi, dopuszcza się konserwację u użytkownika obejmującą czyszczenie i sprawdzanie instalacji chłodniczej, niewymagającą demontażu elementów chłodniczych i spawania.

### Wymagania kwalifikacyjne personelu obsługi technicznej

1. Wszyscy operatorzy lub personel zajmujący się konserwacją rurociągów chłodniczych powinni posiadać aktualny certyfikat wydany przez uznany w branży instytut oceniający, potwierdzający, że posiadają oni kwalifikacje do bezpiecznej utylizacji czynnika chłodniczego zgodnie z wymaganiami przepisów dotyczących oceny.
2. Sprzęt można konserwować i naprawiać wyłącznie w sposób zalecany przez producenta. W przypadku konieczności skorzystania z pomocy personelu innych branż, pomoc powinna być nadzorowana przez personel posiadający świadectwo kwalifikacji w zakresie łatwopalnego czynnika chłodniczego.

### Inspekcja środowiska konserwacji

1. Przed rozpoczęciem pracy należy się upewnić, że czynnik chłodniczy nie przedostaje się do pomieszczenia.
2. Podczas konserwacji należy utrzymywać ciągłą wentylację.
3. Otwarty ogień lub źródło ciepła o wysokiej temperaturze wyższej niż 548 stopni, które może wywołać pożar, nie może znajdować się w pomieszczeniu.
4. Podczas konserwacji telefony i radioaktywna elektronika w pomieszczeniu muszą być wyłączona.
5. W obszarze konserwacji powinna znajdować się łatwo dostępna gaśnica proszkowa lub na dwutlenek węgla.

### Wymagania dotyczące miejsca konserwacji

1. Miejsce konserwacji powinno mieć zapewnioną dobrą wentylację. Niedopuszczalne jest organizowanie miejsca konserwacji w piwnicy.

# Instrukcje bezpieczeństwa (należy zawsze przestrzegać)

2. Strefę spawania i niespawania w miejscu konserwacji należy oddzielić i wyraźnie oznaczyć. Pomiędzy obiema strefami dla bezpieczeństwa musi być zapewniona odpowiednia odległość.
3. W miejscu konserwacji należy zainstalować wentylatory wyciągowe, wentylatory, wentylatory sufitowe, wentylatory podłogowe i dedykowany kanał wylotowy, aby spełnić wymagania dotyczące objętości wentylacji i równomiernego wydmuchu oraz, aby uniknąć gromadzenia się gazowego czynnika chłodniczego.
4. Należy sprawdzić stan urządzeń do wykrywania wycieków łatwopalnego czynnika chłodniczego przed konserwacją i posługiwać się nimi według instrukcji.
5. Należy wyposażyć wystarczającą liczbę dedykowanych pomp próżniowych do łatwopalnego czynnika chłodniczego i urządzeń do napełniania czynnikiem chłodniczym oraz ustanowić odpowiedni system zarządzania sprzętem do konserwacji. Należy zagwarantować, że sprzęt konserwacyjny jest używany wyłącznie do odzyskiwania i ładowania jednego rodzaju palnego czynnika chłodniczego, a użycie mieszane nie jest dozwolone.
6. Główny wyłącznik zasilania należy umieścić poza miejscem wykonywania prac konserwacyjnych i wyposażyć w urządzenie zabezpieczające (przeciwprzepięciowe).
7. Butle z azotem, butle z acetylenem i butle z tlenem należy umieszczać oddzielnie. Odległość pomiędzy butlami z gazem znajdującymi się powyżej, a obszarem roboczym objętym otwartym ogniem powinna wynosić co najmniej 6 m. Na butlach z acetylenem należy zainstalować zawór przeciwpożarowy. Kolor zainstalowanych butli z acetylenem i tlenem powinien spełniać wymagania międzynarodowe.
8. Wewnątrz obszaru konserwacji należy umieścić znak ostrzegawczy „ostrzeżenie przed pożarem”.
9. Urządzenie przeciwpożarowe odpowiednie dla urządzenia elektrycznego, takie jak gaśnica proszkowa lub gaśnica na dwutlenek węgla, powinno znajdować się w dostępnym miejscu.
10. Wentylatory i inne sprzęty elektryczne w miejscu konserwacji powinny być stałe, ze standardowym prowadzeniem rur. Tymczasowe przewody i gniazda przy konserwacji nie są dozwolone.

## **Metody wykrywania wycieków**

1. Środowisko, w którym sprawdzany jest wyciek czynnika chłodniczego, musi być wolne od potencjalnego źródła zapłonu. Należy unikać wykrywania wycieków za pomocą sond halogenowych (lub innego detektora z otwartym ogniem).
2. W przypadku układu zawierającego palny czynnik chłodniczy wykrywanie nieszczelności można przeprowadzić za pomocą elektronicznego sprzętu do wykrywania nieszczelności. Podczas wykrywania wycieków, środowisko, w którym sprzęt do wykrywania nieszczelności jest skalibrowany, nie może zawierać czynnika chłodniczego. Należy to zagwarantować, aby sprzęt do wykrywania nieszczelności nie stał się potencjalnym źródłem zapłonu. Należy upewnić się, że sprzęt jest przeznaczony do wykrywania tego typu czynnika chłodniczego. Sprzęt do wykrywania wycieków należy ustawić na: procent LFL czynnika chłodniczego i należy go skalibrować do czynnika chłodniczego aktualnie zastosowanego i odpowiedniej zawartości gazu (maksymalnie 25 %).
3. Płyn używany do wykrywania nieszczelności może być stosowany do większości czynników chłodniczych. Należy unikać stosowania rozpuszczalników zawierających chlor, aby uniknąć reakcji chemicznej pomiędzy chlorem i czynnikiem chłodniczym oraz korozji rurociągów miedzianych.

# Instrukcje bezpieczeństwa (należy zawsze przestrzegać)

4. W przypadku podejrzenia wycieku należy przeprowadzić ewakuację lub ugasić otwarty ogień na miejscu.
5. Jeżeli w miejscu wycieku wymagane jest spawanie, należy odzyskać wszystkie czynniki chłodnicze, lub odizolować miejsce oddalonym od miejsca wycieku zaworem odcinającym. Przed i w trakcie spawania, cały system należy oczyścić.

## Zasady bezpieczeństwa

1. Podczas konserwacji produktu należy zapewnić odpowiednią wentylację na terenie obiektu i niedozwolone jest zamykanie wszystkich drzwi/okien.
2. Zabrania się pracy z otwartym ogniem, w tym spawania i palenia. Zabronione jest także korzystanie z telefonów. Należy poinformować użytkownika, że gotowanie na otwartym ogniu jest zabronione.
3. Podczas prac konserwacyjnych w porze suchej, gdy wilgotność względna powietrza jest mniejsza niż 40%, należy podjąć środki antystatyczne, łącznie z noszeniem bawełnianej odzieży i rękawiczek.
4. W przypadku stwierdzenia podczas konserwacji wycieku łatwopalnego czynnika chłodniczego, należy natychmiast podjąć działania wentylacyjne, a źródło wycieku zatkać.
5. W przypadku uszkodzenia produktu należy dokonać konserwacji poprzez demontaż urządzenia chłodniczego, a produkt należy dostarczyć do punktu konserwacji. Spawanie czynnika chłodniczego rurociągów na terenie użytkownika jest niedozwolone.
6. Podczas całej konserwacji instalacja chłodnicza musi być bezpiecznie uziemiona.
7. W przypadku usługi „od drzwi do drzwi” z butlami z czynnikiem chłodniczym, czynnik chłodniczy znajdujący się wewnątrz cylindra nie może przekroczyć określonej wartości. Butle umieszczone w pojazdach lub na miejscu instalacji/konserwacji należy zamocować prostopadle i trzymać z dala od źródeł ciepła, źródeł zapłonu, źródeł promieniowania i od urządzeń elektrycznych.

## Procedury napełniania czynnikiem chłodniczym

Jako uzupełnienie konwencjonalnych procedur dodaje się następujące wymagania:

1. Podczas używania narzędzi do napełniania czynnikiem chłodniczym może dojść do skażenia krzyżowego różnych czynników chłodniczych i należy tego unikać. Całkowita długość (łącznie z rurociągami czynnika chłodniczego) powinna zostać skrócona w miarę możliwości, aby zmniejszyć pozostałości czynnika chłodniczego w środku;
2. Butle z czynnikiem chłodniczym należy trzymać w pozycji pionowej;
3. Przed napełnieniem czynnikiem chłodniczym należy uziemić układ chłodniczy;
4. Po napełnieniu czynnikiem chłodniczym należy nakleić etykietę na układ chłodniczy;
5. Niedopuszczalne jest nadmierne ładowanie; czynnik chłodniczy należy ładować powoli.
6. W przypadku wykrycia nieszczelności układu, napełnianie czynnikiem chłodniczym jest niedozwolone;
7. Podczas napełniania czynnikiem chłodniczym ilość napełnionego czynnika należy zmierzyć za pomocą wagi elektronicznej lub wagi sprężynowej. Wąż łączący butlę z czynnikiem chłodniczym i urządzeniem do napełniania powinien być odpowiednio rozluźniony, aby uniknąć wpływu naprężeń na dokładność pomiaru.

Wymagania dotyczące miejsca przechowywania czynnika chłodniczego:

1. Butlę z czynnikiem chłodniczym należy umieścić w pomieszczeniu o temperaturze  $-10^{\circ}\text{C}$  ~  $50^{\circ}\text{C}$  z odpowiednią wentylacją i przyklejonymi etykietami ostrzegawczymi;
2. Narzędzie konserwacyjne mające kontakt z czynnikiem chłodniczym należy przechowywać i używać oddzielnie. Nie można mieszać narzędzi konserwacyjnych zawierających różne czynniki chłodnicze.

## Instrukcje dotyczące transportu i przechowywania

1. Podczas transportu lub przechowywania, urządzenie powinno znajdować się w nieuszkodzonym opakowaniu, aby uniknąć uszkodzenia produktu.
2. Podczas transportu lub przechowywania pompa ciepła powinna znajdować się w pozycji pionowej;
3. W specjalnych warunkach produkt można położyć do 1 godziny w pozycji poziomej, zgodnie ze wskazaniem na boku opakowania. Pompę ciepła, po odłożeniu na określony czas, przed uruchomieniem należy przetrzymać w pozycji pionowej przez ponad 4 godziny.



Aby zapewnić najlepszą wydajność, urządzenie należy przez cały czas utrzymywać w pozycji pionowej!

## Funkcjonowanie i zasady

Ciekły czynnik chłodniczy pod niskim ciśnieniem jest odparowywany w parowniku pompy ciepła i przepuszczany do sprężarki. Wraz ze wzrostem ciśnienia czynnika chłodniczego wzrasta również jego temperatura. Ogrzany czynnik chłodniczy przepływa przez wężownicę skraplacza w zbiorniku, przekazując ciepło zgromadzonej w nim wodzie. Gdy czynnik chłodniczy oddaje ciepło do wody, ochładza się i skrapla, a następnie przechodzi przez zawór rozprężny, gdzie ciśnienie zostaje obniżone i cykl rozpoczyna się od nowa.

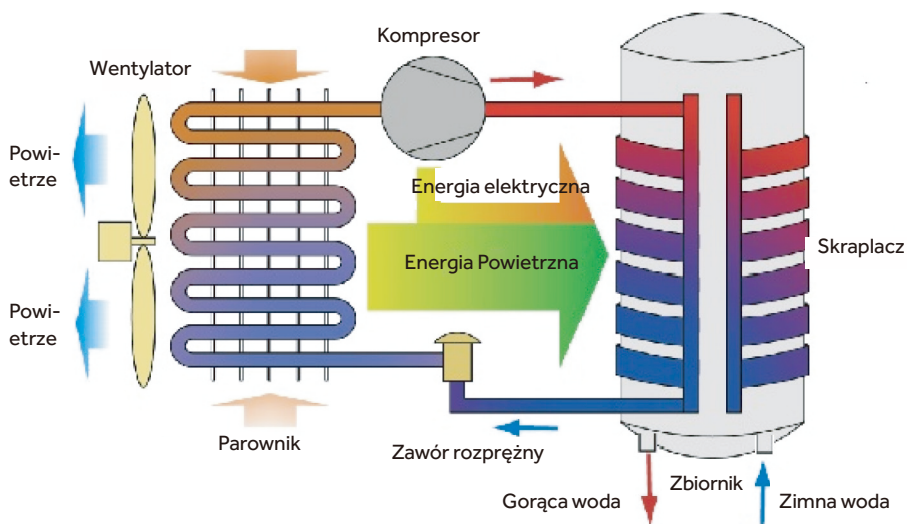

## Parametry techniczne

Model	HP80M8-9	HP110M8-9	HP150M8-9
<b>Zbiornik</b>			
Pojemność zbiornika	82L	102L	149L
Napięcie znamionowe/częstotliwość	220V~240V/50Hz	220V~240V/50Hz	220V~240V/50Hz
Ciśnienie znamionowe zbiornika	6 Bar	6 Bar	6 Bar
Ochrona przed korozją	Anoda magnezowa	Anoda magnezowa	Anoda magnezowa
Stopień zabezpieczenia	IPX4	IPX4	IPX4
<b>Specyfikacja</b>			
Rodzaj ekstrakcji	Otoczenie/zewnętrzna	Otoczenie/zewnętrzna	Otoczenie/zewnętrzna
COP@7 °C / EN16147	2.91	2.79	3.03
COP@14 °C / EN16147	3.07	3.32	3.39
Pobór mocy przez rezerwowe zasilanie elektryczne	1200W	1200W	1200W
Znamionowy pobór mocy przez pompę ciepła	250W	250W	250W
Maksymalna moc pobierana przez pompę ciepła	370W	370W	370W
Maksymalna moc wejściowa	1570W	1570W	1570W
Pobór mocy w trybie gotowości/Pes	15.3W	19.3W	22.5W
Maksymalna ilość ciepłej wody użytkowej przy temperaturze 40°C ustawienie na 55°C	103.8L	133.0L	190.0L
Czas nagrzewania (7 °C)	4h26	5h38	8h37
Czas nagrzewania (14°C)	3h48	4h47	7h11
Domyślne ustawienie temperatury	56°C	56°C	56°C
Zakres nastawy temperatury - z grzałką	35°C-75°C	35°C-75°C	35°C-75°C
Maksymalna długość kanału powietrznego	36m	36m	36m
Średnica przyłącza kanału powietrznego	160mm	160mm	160mm
Maksymalna ilość powietrza	375m <sup>3</sup> /h	375m <sup>3</sup> /h	375m <sup>3</sup> /h
Maksymalne ciśnienie robocze czynnika chłodniczego	1.0/3.3MPa	1.0/3.3MPa	1.0/3.3MPa
Rodzaj/waga czynnika chłodniczego	R290/0.12kg	R290/0.12kg	R290/0.12kg
Poziom mocy akustycznej	50dB(A)	50dB(A)	50dB(A)
Temperatura otoczenia podczas stosowania produktu	-7°C-45°C	-7°C-45°C	-7°C-45°C
Temperatura pracy pompy ciepła	-7°C-45°C	-7°C-45°C	-7°C-45°C
Straty ciepła[kWh/24h]	0.360	0.456	0.528
Moc gotowości[W]	15	19	22
Dyspersja termiczna Ktank [W/K]	0.33	0.42	0.49
<b>Wymiary i połączenia</b>			
Przyłącze dopływu i odpływu wody	R1/2" M	R1/2" M	R1/2" M
Podłączenie zaworu bezpieczeństwa	R1/2" M	R1/2" M	R1/2" M
Podłączenie spustu i wlotu wody	R1/2" M	R1/2" M	R1/2" M
Wymiary produktu	(492*547*1184)mm	(492*547*1334)mm	(492*547*1694)mm
Wymiary opakowania bez palety	(587*587*1247)mm	(587*587*1397)mm	(587*587*1764)mm
Wymiar opakowania z paletą	/	/	(587*587*1894)mm
Waga netto/brutto	53/60kg	57/64kg	69/88kg
Dane dotyczące COP i poziomu hałasu zostały przetestowane w laboratorium Haier.			
Wartości COP uzyskano przy temperaturze powietrza zewnętrznego 7°C i 14°C, temperaturze wody na wlocie 10°C i zadaną temperaturę 55°C (HP80M8-9 & HP110M8-9, zgodnie z normą EN 16147), temperaturze wody na wlocie 10°C i zadaną temperaturę 54°C (HP150M8-9, zgodnie z normą EN 16147).			

# Opis części i komponentów

## Konstrukcja pompy ciepła

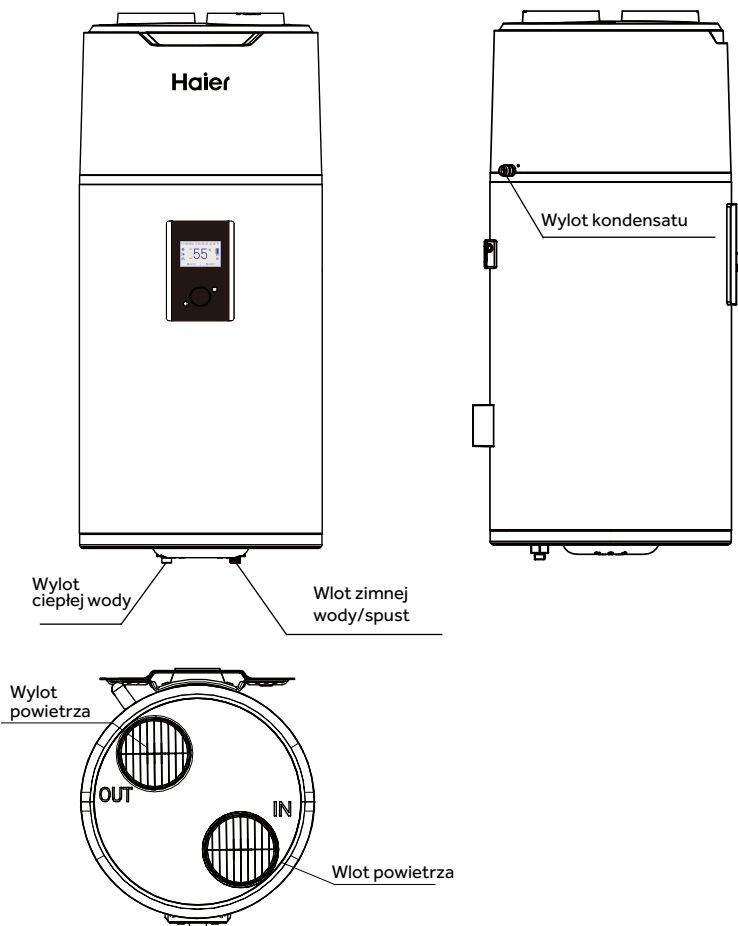

## Akcesoria

Nazwa części	Pompa ciepła	Zawór bezpieczeństwa	Rura odprowadzająca skropliny	Płyta podporowa	Instrukcja obsługi
Ilość	1	1	1	1(HP80M8-9) 1(HP110M8-9) 2(HP150M8-9)	1

# Opis części i komponentów

## Widok rozproszony pompy ciepła

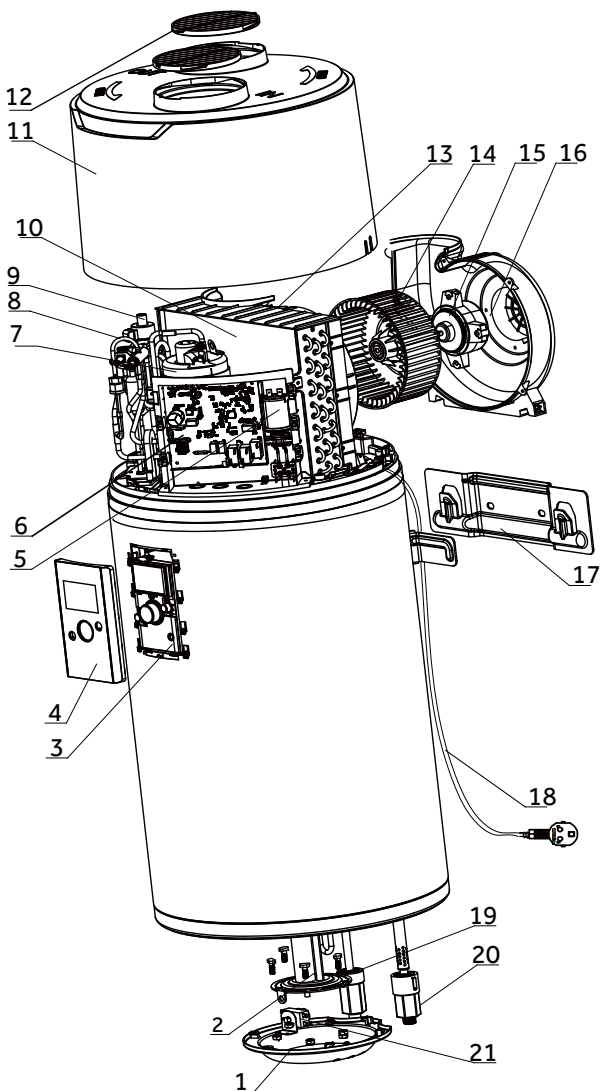

Numer	Opis
1	Osłona elektryczna
2	Grzałka elektryczna
3	Panel wyświetlacza
4	Osłona wyświetlacza
5	Kondensator do sprężarki
6	Panel kontrolera
7	Kompresor
8	Zawór czterodrogowy
9	Elektryczny zawór rozprężny
10	Parownik
11	Górna obudowa
12	Kratka powietrzna
13	Kanał powietrzny - przód
14	Wentylator
15	Silnik
16	Kanał powietrzny - tył
17	Płyta podporowa
18	Kabel zasilający
19	Rura do odprowadzania wody
20	Rura do dopływu wody
21	Termostat

# Wprowadzenie do instalacji

## Środki ostrożności podczas instalacji

- Nie należy instalować pompy ciepła w miejscu narażonym na działanie gazów, oparów lub pyłu.
- Należy zainstalować urządzenie na płaskiej, solidnej powierzchni. Powierzchnia musi utrzymać ciężar urządzenia a kondensat może być swobodnie odprowadzany.
- Trzeba upewnić się, że hałas powstający podczas pracy i przepływu powietrza nie przeszkadza sąsiadom.
- Należy upewnić się, że jest wystarczająca ilość miejsca na instalację i konserwację.
- W pobliżu nie mogą występować silne zakłócenia elektromagnetyczne, które mogłyby mieć wpływ na funkcje sterujące.
- W miejscu instalacji nie mogą występować gaz siarkowy ani olej mineralny, które mogą powodować korozję maszyny i armatury.
- Rura wodna pompy ciepła w temperaturach poniżej 0°C nie może zamarznąć.
- Nie należy go ustawiać w pomieszczeniach, w których stosowana jest instalacja grzewcza, tak aby nie miało to wpływu na dopływ ciepła do pomieszczenia.
- Nie należy go ustawiać w całkowicie zamkniętej przestrzeni.
- Zasysane powietrze nie może w żadnym wypadku być zapyłone.
- Urządzenie należy zainstalować w suchym pomieszczeniu o optymalnej temperaturze.
- Temperatura powietrza otoczenia lub powietrza pobieranego przez pompę ciepła dla optymalnej pracy: od 2°C do 35°C.

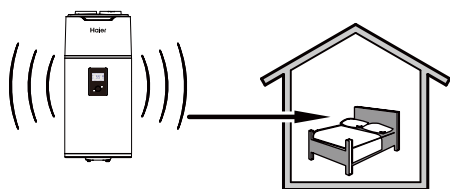

Należy zachować odpowiednią odległość pomiędzy pracującą pompą ciepła a pomieszczeniem wypoczynkowym.

# Wprowadzenie do instalacji

## Wymiary montażowe

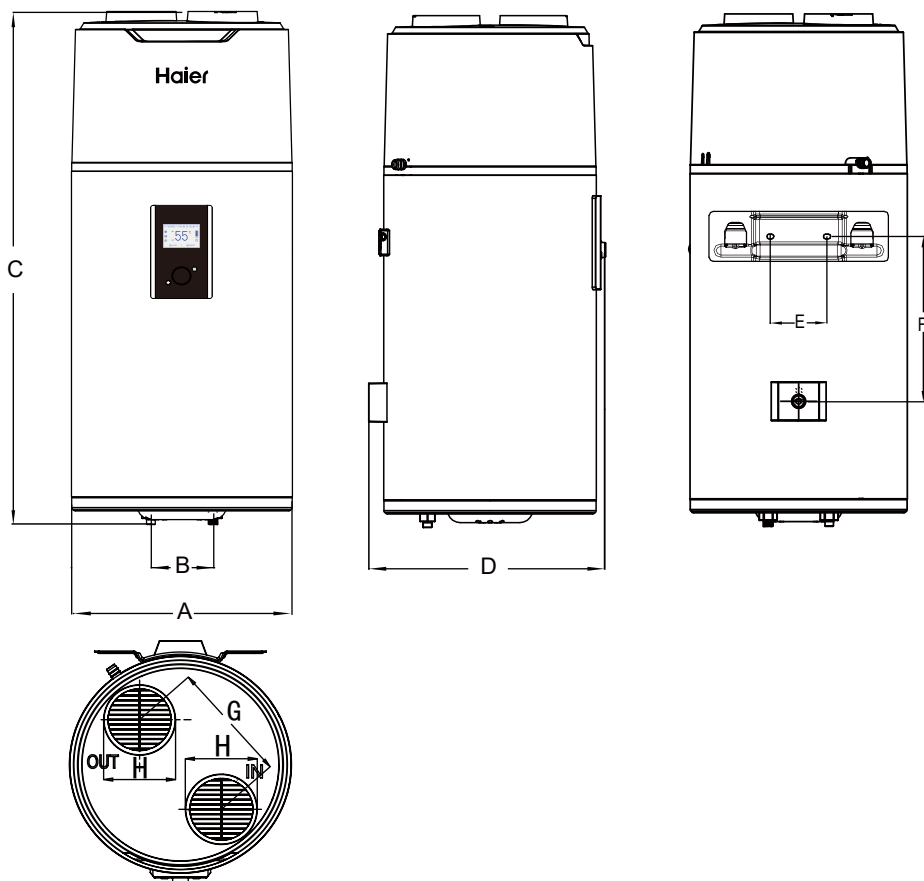

Polish

Jednostka:mm

Model	A	B	C	D	E	F	G	H
HP80M8-9	492	140	1184	547	159	360	272	160
HP110M8-9	492	140	1334	547	159	510	272	160

# Wprowadzenie do instalacji

## Wymiary montażowe

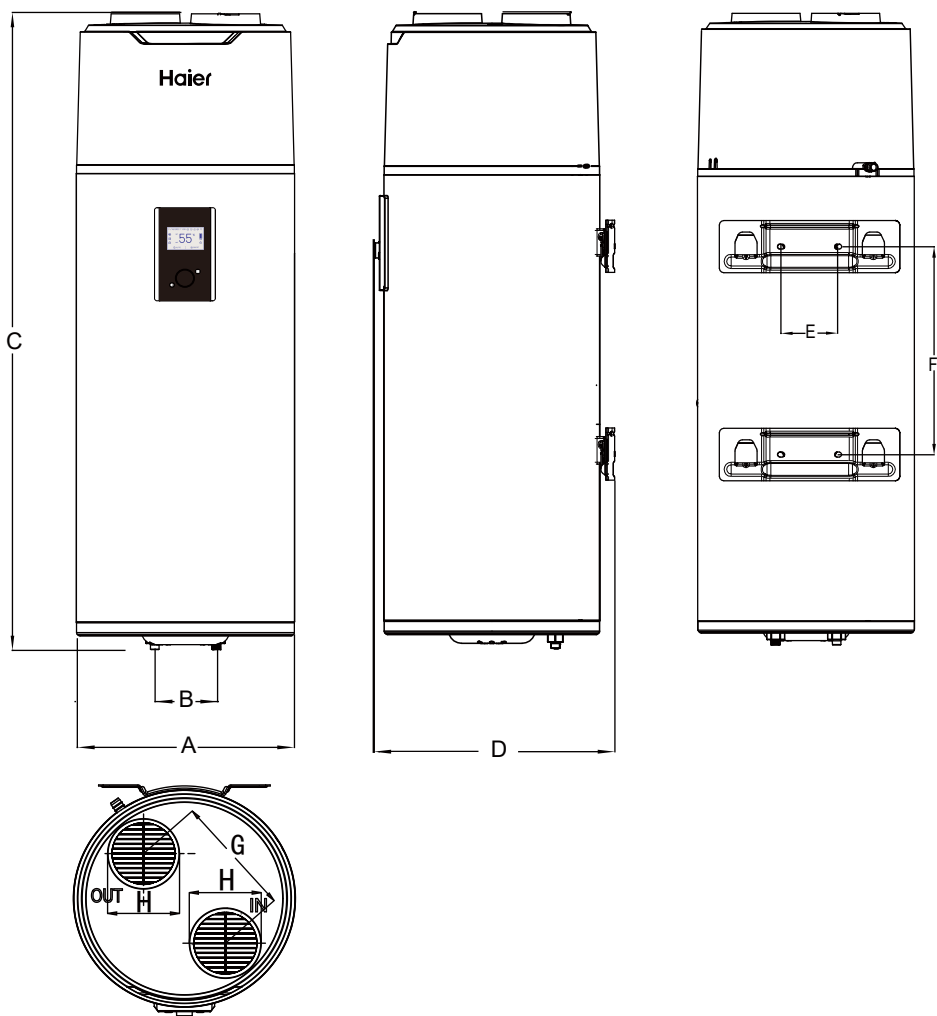

Jednostka:mm

Model	A	B	C	D	E	F	G	H
HP150M8-9	492	140	1694	547	159	470	272	160

# Wprowadzenie do instalacji

## Wymiary montażowe

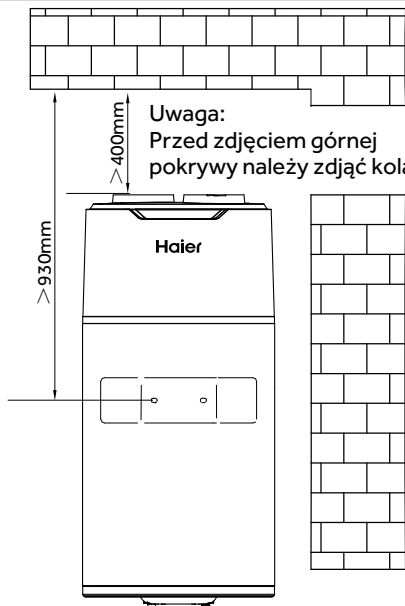

Uwaga: Te dwie śruby rozporowe mogą wytrzymać co najmniej 200 kg. Należy użyć kołków rozporowych dostosowanych do materiału, z którego wykonana jest ściana.

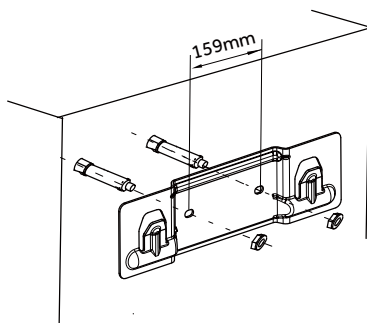

Kąt montażu patrz poniżej

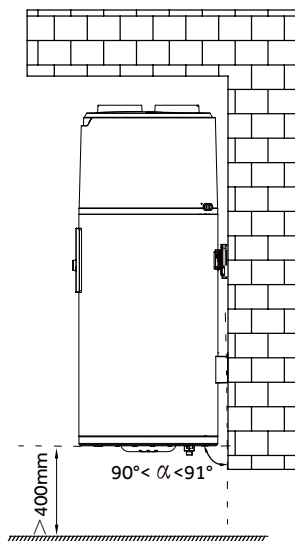

Po zakończeniu instalacji należy użyć poziomicy, aby sprawdzić, czy wspornik jest w poziomie.

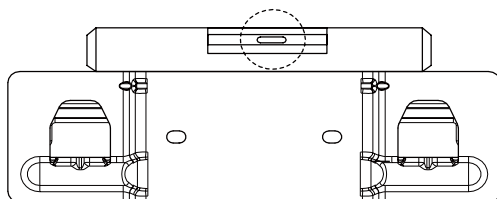

Uwaga:  
Pozostaw wystarczającą odległość do wyjęcia anody magnezowej i dodatkowej grzałki elektrycznej.

# Wprowadzenie do instalacji

## Wymiary montażowe

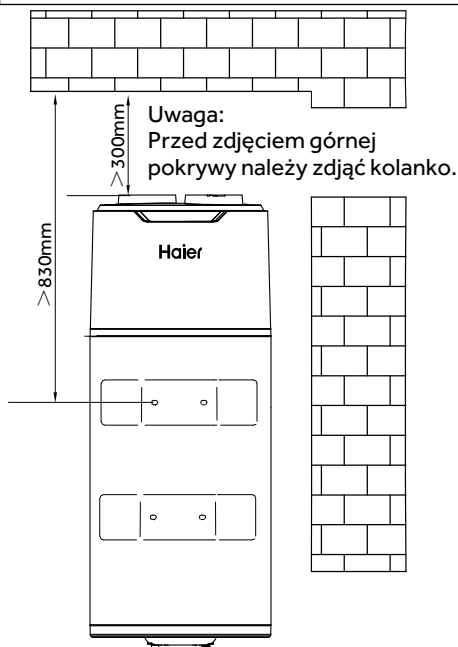

Uwaga: Te dwie śruby rozporowe mogą wytrzymać co najmniej 250 kg. Należy użyć kołków rozporowych dostosowanych do materiału, z którego wykonana jest ściana.

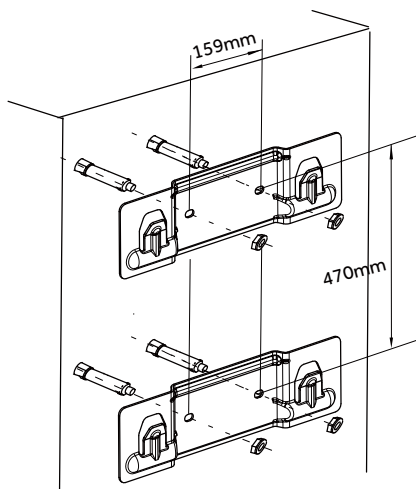

Kąt montażu patrz poniżej

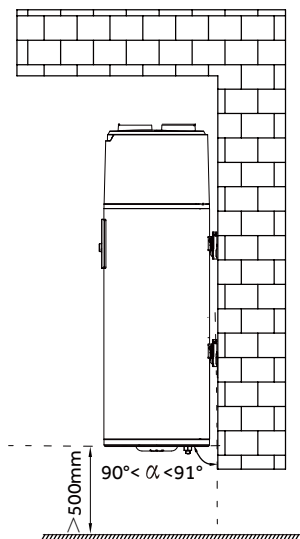

Po zakończeniu instalacji należy użyć poziomicy, aby sprawdzić, czy wspornik jest w poziomie.

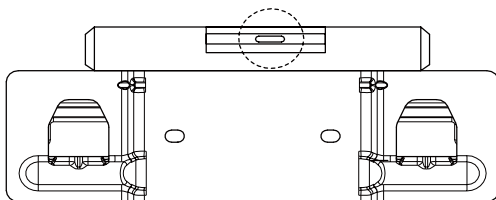

Uwaga:  
Pozostaw wystarczającą odległość do wyjęcia anody magnezowej i dodatkowej grzałki elektrycznej.

# Wprowadzenie do instalacji

## Połączenie przepływu powietrza

- Najpierw zdejmij kratkę wentylacyjną.

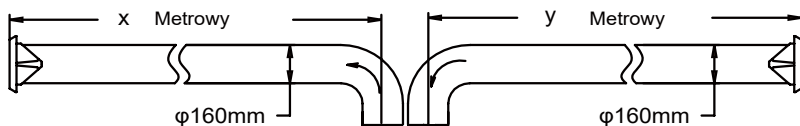
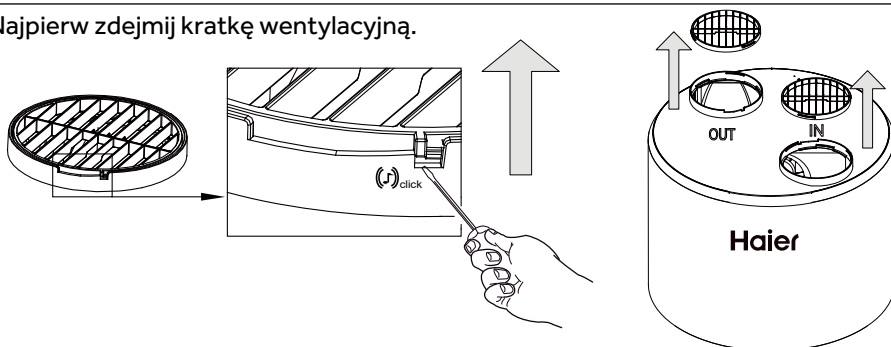





Sugestie dotyczące instalacji:

$x + y < 40$  m (PVC)

$x + y < 22$  m (Al)

długość kanału powietrznego

Dostępne ciśnienie 30 Pa		φ160mm	
		Spadek ciśnienia (Pa)	Odpowiednik o długości 1 m
	PVC	0.54/1 meter	1.00
	Al	0.99/1 meter	1.83
	Siatka powietrzna	1.23/unit	2.28
	90° PVC	1.62/unit	3.00
	90° Al	1.27/unit	2.35

- Zamontuj kanał o średnicy 160 mm.
- Spadki ciśnienia w kanale muszą być mniejsze lub równe ciśnieniu statycznemu wentylatora.
- Jeśli ciśnienie spadnie poza zakres, wydajność urządzenia będzie obniżona.

Aby zapewnić działanie produktu, zaleca się, aby suma długości kanału wentylacyjnego nie przekraczała 5m. Jeżeli istnieją inne warunki, limit długości kanału powietrznego nie może przekraczać 40m (rurka miechowa) i 22 m (rura gładka).

W takim przypadku wydajność nie będzie gwarantowana.

Zaleca się zamontowanie na czepni powietrza kratki wentylacyjnej z moskitierą kanału wprowadzającego powietrze. Powierzchnia wentylacyjna nie może być mniejsza niż 150 cm<sup>2</sup>.

# Wprowadzenie do instalacji

## Zalecane stanowiska

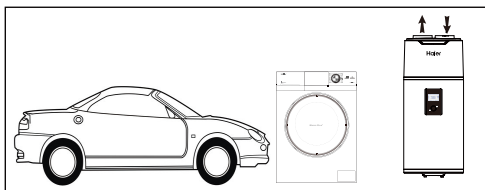

### Garaż lub pralnia (bez kanałów):

- Nieogrzewane pomieszczenie.
- Umożliwia odzysk darmowej energii wytworzonej przez silnik pojazdu po wyłączeniu lub przez pracujące urządzenia AGD.

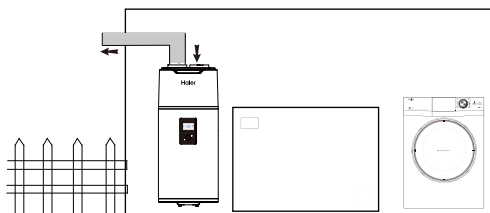

### Pralnia (z jednym kanałem):

- Nieogrzewane pomieszczenie.
- Umożliwia odzysk darmowej energii wytworzonej przez silnik pojazdu po wyłączeniu lub przez pracujące urządzenia AGD.

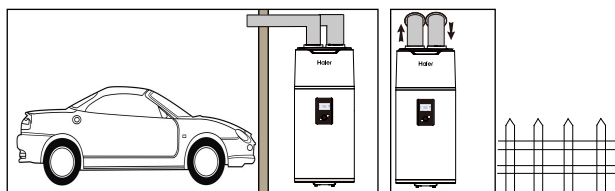

### Garaż lub pomieszczenie gospodarcze (z dwoma kanałami):

- Możliwość uzyskania darmowego ciepła z garażu.
- Jeśli kanał będzie czerpał powietrze z zewnątrz, a temperatura będzie niska to zużycie energii będzie większe.

# Wprowadzenie do instalacji

## Uwaga dotycząca instalacji



Podczas wykonywania połączeń należy przestrzegać norm i lokalnych dyrektyw.

- Przed wykonaniem podłączenia należy przepłukać rury dopływowe wody, aby nie dopuścić do wprowadzenia metali lub innych cząstek do zbiornika.
- Wybierz rury miedziane do podłączenia rurociągu.
- Ciśnienie wody na wlocie wynosi od 0,1 MPa do 0,5 MPa. Jeśli jest niższe niż 0,1 MPa, na wlocie wody należy dodać pompę wspomagającą; jeżeli jest wyższe niż 0,5 MPa to na wlocie wody należy zamontować zawór nadmiarowy ciśnienia.
- Sugerowana temperatura wody na wlocie mieści się w zakresie 10°C–30°C.
- Zewnętrzne rurociągi wodne i zawory powinny być odpowiednio zaizolowane.
- Zgodnie z przepisami bezpieczeństwa musi być zamontowany zawór bezpieczeństwa (0,8 MPa, R1/2F) zainstalowany na zbiorniku. Dla Francji zalecamy zamontowanie hydraulicznych zabezpieczeń z membraną z oznaczeniem NF.  
Zawór bezpieczeństwa należy zintegrować z obiegiem zimnej wody i zainstalować blisko zbiornika, w łatwo dostępnym miejscu.  
Pomiędzy zaworem lub zespołem bezpieczeństwa, a zbiornikiem nie należy umieszczać żadnych urządzeń odcinających.  
Ciśnienie znamionowe zaworu bezpieczeństwa nie może przekraczać 0,8 MPa.
- Nigdy i z żadnego powodu nie blokuj wylotu zaworu bezpieczeństwa ani jego przewodu spustowego.
- Średnica urządzenia zabezpieczającego i jego przyłącza musi być co najmniej równa średnicy wlotu zimnej wody użytkowej.
- Jeśli ciśnienie w sieci przekracza 80% wartości zaworu bezpieczeństwa, należy zastosować reduktor ciśnienia zainstalowany przed urządzeniem.
- **UWAGA:** Nie instaluj i nie używaj produktu na zewnątrz.



Jeśli wlot i wylot powietrza produktu nie są zainstalowane z kanałami powietrznymi, to wlot i wylot powietrza produktu należy zabezpieczyć przed przedostawaniem się wody, a poziom szczelności powinien wynosić IPX4.

# Wprowadzenie do instalacji

## Schemat instalacji rurociągu

### Instalacja A

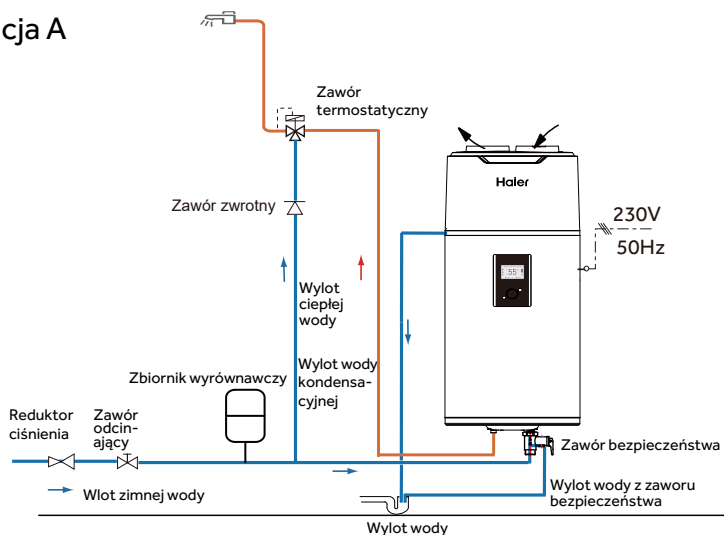

### Instalacja B (tylko dla Francji)

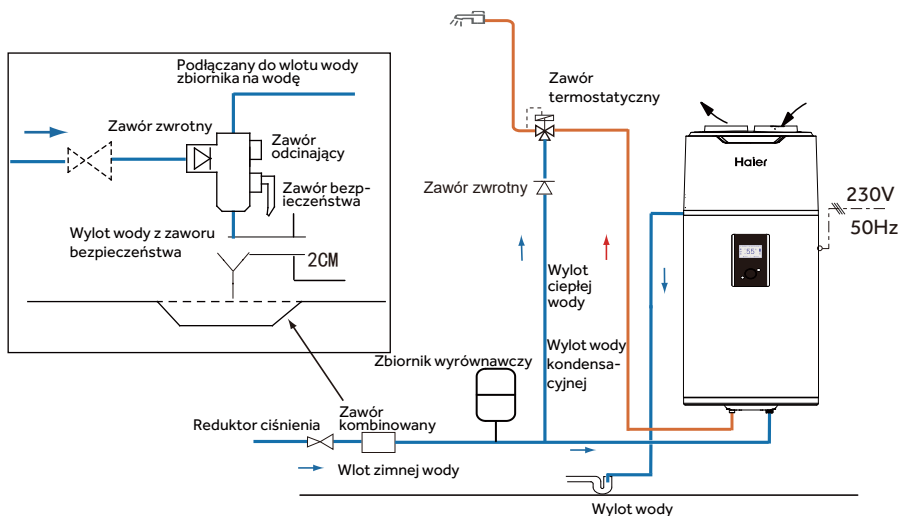

### Notatka:

- Reduktor ciśnienia, zawór termostatyczny, zawór odcinający, zawór zwrotny, zawór bezpieczeństwa i francuskie zawory kombinowane nie są zawarte w akcesoriach, należy wybrać odpowiednie złączki na rynku lokalnym;
- Zalecane są zawory z certyfikatem NF/CE;

# Wprowadzenie do instalacji

## Środki ostrożności dotyczące połączeń elektrycznych



### OSTRZEŻENIE

- Podłączenia elektryczne mogą wykonywać wyłącznie wykwalifikowani specjaliści, zawsze przy wyłączonym zasilaniu.
  - Uziemienie powinno być zgodne z lokalnymi normami.
- 
- Pompy ciepła powinny być wyposażone w dedykowaną linię energetyczną i wyłączniki różnicowoprądowe. Prąd zadziałania nie powinien przekraczać 30 mA;
  - Linia uziemienia i linia zerowa zasilania powinny być całkowicie oddzielone. Podłączenie linii zerowej do linii masy jest niedopuszczalne.
  - Parametr linii energetycznej:  $3 \times 1,5 \text{ mm}^2$  lub więcej.
  - Jeśli kabel zasilający jest uszkodzony, powinien zostać wymieniony przez wykwalifikowanego specjalistę, aby uniknąć ryzyka.
  - W przypadku miejsc i ścian, na które może zostać zachlapana woda, wysokość montażu gniazdka elektrycznego nie powinna być mniejsza niż 1,8 m i należy zadbać o to, aby w te miejsca nie dostawała się woda. Gniazdko należy montować z daleka od zasięgu dzieci.
  - Linia fazowa, linia zerowa i linia uziemienia wewnątrz gniazdka elektrycznego używanego w domu powinny być prawidłowo podłączone, bez nieprawidłowego ułożenia lub fałszywego połączenia. Należy też unikać wewnętrznych zwarcień. Nieprawidłowe okablowanie może spowodować pożar.

## Podłączenie do systemu fotowoltaicznego

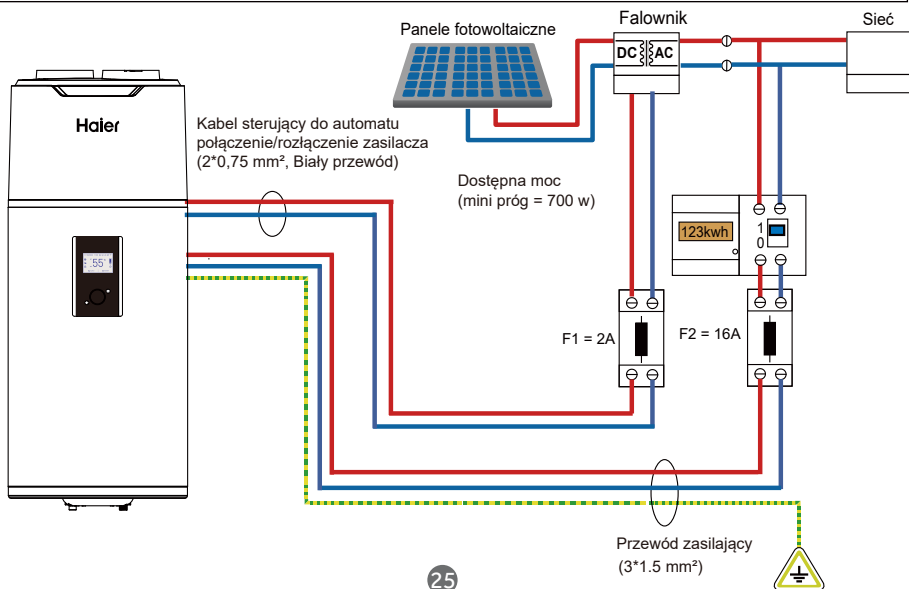

# Wprowadzenie do instalacji

## Podłącz kabel sygnału zasilania HC/HP

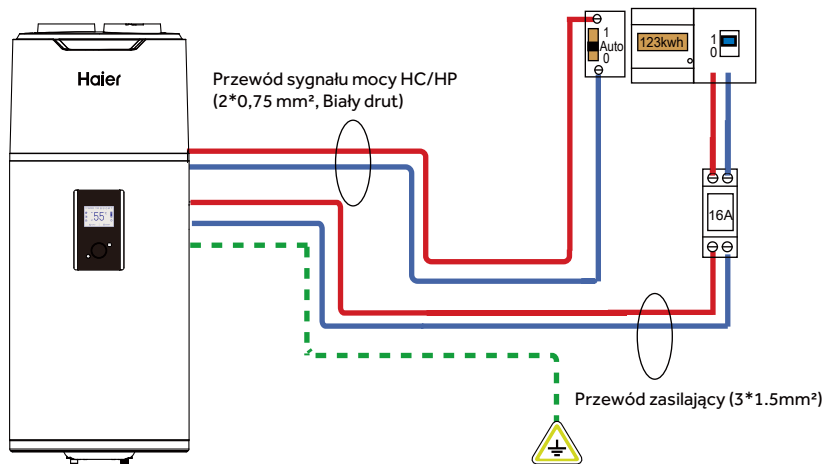



# Działanie i funkcje

## Wyświetlacz

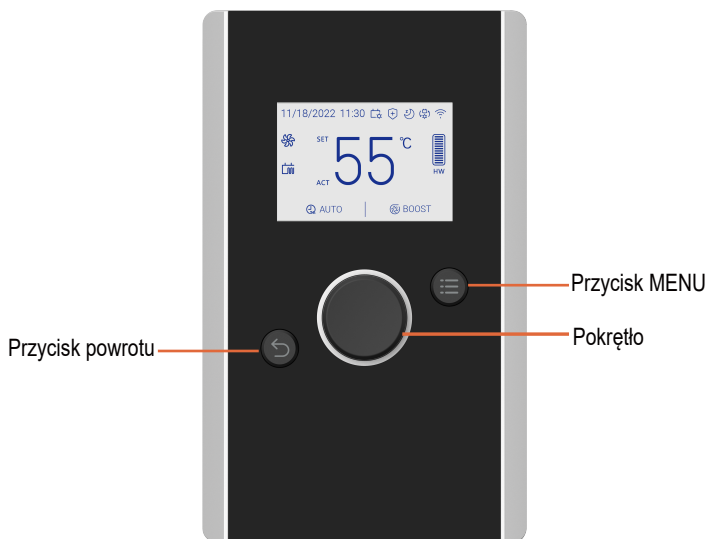

### A. Zabezpieczenie przepięciowe

Układ sterowania tego urządzenia posiada funkcję zabezpieczenia przed przepięciem.

### B. 3-minutowa ochrona

W przypadku uruchamiania urządzenia, system uruchomi się po około 3 minutach.

Podczas ponownego uruchamiania urządzenia natychmiast po wyłączeniu system przechodzi do trybu ochronnego i wznowi pracę po około 3 minutach.

### C. Funkcja automatycznego odszraniania

Tryb odszraniania włącza się automatycznie, jeśli temperatura zewnętrzna jest zbyt niska, a sprężarka pracuje już jakiś czas.

### D. Ochrona przed przeciążeniem















Obciążenie robocze sprężarki będzie duże, jeśli latem temperatura będzie wysoka. W celu zaspokojenia potrzeb użytkowników w zakresie ciepłej wody i wydłużenia żywotności sprężarki, produkt ten automatycznie dostosowuje prędkość wentylatora, aby zapewnić niezawodne działanie sprężarki

### E. Funkcja zapobiegająca zamarzaniu

Pompa ciepła utrzymuje minimalną temperaturę, aby uniknąć uszkodzenia urządzenia spowodowane zamarznięciem.

F. Domyślne ustawienie temperatury to 56°C.

## Opis ikon

Symbol	Opis
11/18/2022	Data
11:30	Czas
	Sygnał PV/SG/HC
	Sterylizacja
	Tryb cichy
	WIFI
	Grzanie za pomocą pompy ciepła
	Grzałka elektryczna
	Ilość ciepłej wody
	Blokada
	- Zoptymalizowane zarządzanie pompą ciepła i elementem rezerwowym dla zagwarantowania komfortu; - Maksymalny ciągły czas pracy sprężarki (czas pracy pompy ciepła) można ustawić w ustawieniach instalatora.
	- W tym trybie priorytetem jest ogrzewanie pompą ciepła; Użytkownik wprowadza ustawienia timera;
	- W tym trybie element rezerwy służy jako jedyne źródło ciepła. - Funkcja ta zapewnia zaopatrzenie w ciepłą wodę w przypadku, gdy pompa ciepła nie pracuje prawidłowo.
	- Utrzymuje minimalną temperaturę, aby zapobiec zamarznięciu. - Ten tryb jest ustawiony na określoną liczbę dni.
	- Tryb cichy - W tym trybie pompa ciepła pracuje w stanie niskiego poziomu hałasu.
	- Prędkość wentylatora - Umożliwia wyższą stałą prędkość, ale funkcja wyciszenia nie może być używana jednocześnie.
	- Tryb sterylizacji - Umożliwia wygrzewanie zbiornika w celu usunięcia z niego bakterii.

## Wprowadzenie do funkcji

### Zasilanie włączone

1. Po włączeniu zasilania po raz pierwszy wszystkie ikony zaświecą się na 3 sekundy i włączy się sygnał dźwiękowy. Wprowadź ustawienia inicjalizacji i wybierz język (chiński/angielski/francuski/włoski/niemiecki/hiszpański/portugalski/polski) - temperaturę (°C/°F) - ustawienie czasu - ustawienie temperatury docelowej poprzez obracanie przycisku.

Kliknij pokrętko, aby potwierdzić. Domyślne ustawienie temperatury wynosi 56°C i domyślny tryb to AUTO. Po zakończeniu ustawień inicjalizacji nie będzie już wprowadzana wartość inicjalna ustawień, chyba że użytkownik zdecyduje się przywrócić ustawienie inicjowania.

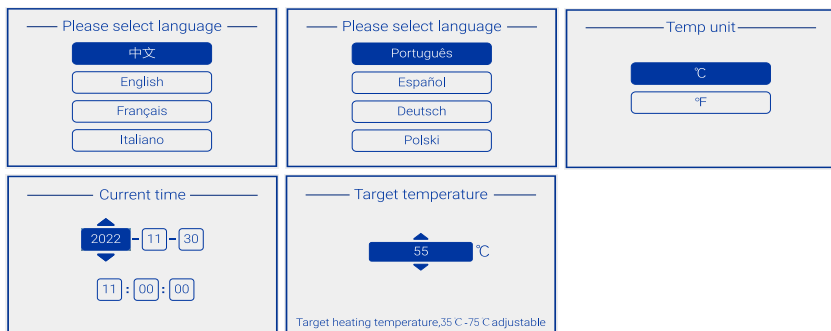

2. Po włączeniu naciśnij dowolny przycisk, aby ekran był w pełni podświetlony, a po 60 sekundach bez reakcji, ekran się wygasi; Jeśli nie wykonamy nic przez 30-sekund, automatycznie powróci do głównego interfejsu.

Gdy ekran jest wyłączony, naciśnij dowolny przycisk, a ekran zostanie w pełni podświetlony. Naciśnij i przytrzymaj pokrętko przez 6 sekund, po czym pojawi się interfejs zamykania. Wybierz opcję Tak, aby wyłączyć.

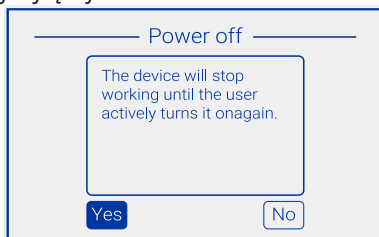

### Funkcje menu

Naciśnij przycisk menu, aby wejść do menu. Do wyboru jest 5 opcji, tj. tryb Boost - Tryb - Informacje - Ustawienia - Naciśnij odpowiedni. Można dokonać wyboru za pomocą pokrętki i kliknąć je, aby potwierdzić.

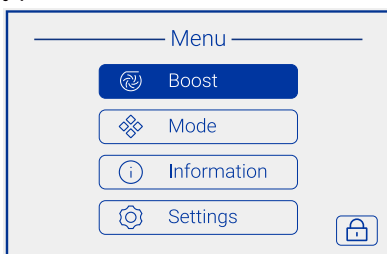

## Wprowadzenie do funkcji

### Funkcja Boost

Po wskazaniu opcji boost, naciśnij pokrętkę i potwierdź wybór WŁ./WYŁ. Tryb ten ma najwyższy priorytet i można go uruchomić w dowolnym trybie.

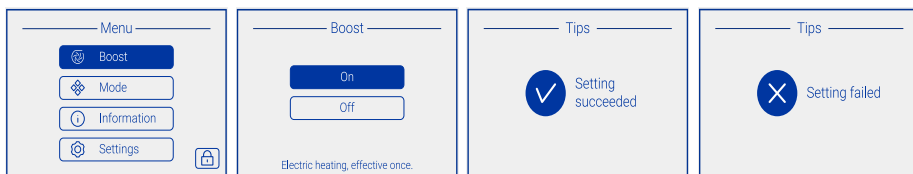

Wybór funkcji: naciśnij przycisk obrotowy, aby potwierdzić. Po wejściu do interfejsu do wyboru jest 6 trybów AUTO-ECO-ELEC-VAC-MUTE - STERYLIZACJA, wszystkie wybierane są za pomocą przycisku obrotowego. Pierwsze cztery tryby wzajemnie się wykluczają. Jeśli jeden z trybów zostanie pomyślnie ustawiony, wybrany tryb zostanie automatycznie wyłączony. Istnieje sytuacja, w której wiele funkcji jest wybieranych jednocześnie.

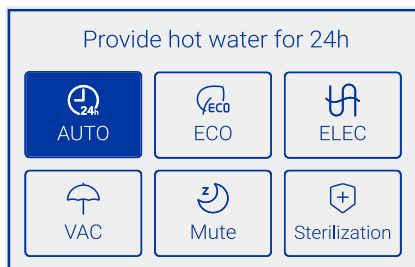

### Tryb automatyczny

Po wybraniu AUTO i potwierdzeniu za pomocą pokrętki pojawi się monit wskazujący czy ustawienie się powiodło, czy nie. Po zakończeniu monitu system automatycznie powróci do interfejsu menu. Główny interfejs wyświetla tryb AUTO.

W tym trybie pompa ciepła jest włączana w celu zapewnienia ciepłej wody. Kiedy czas pracy pompy ciepła przekracza maksymalny czas pracy, pompa ciepła kontynuuje pracę i zostaje uruchomiony elektryczny moduł ogrzewania dodatkowego. Po osiągnięciu zadanej temperatury, następuje zatrzymanie pompy ciepła i elektrycznego ogrzewania dodatkowego. Maksymalny czas pracy pompy ciepła ustala się w przedziale 5-15 godzin, przy czym domyślnie 12 godzin (można je dostosować za pomocą opcji Czas trwania HP w ustawieniach);

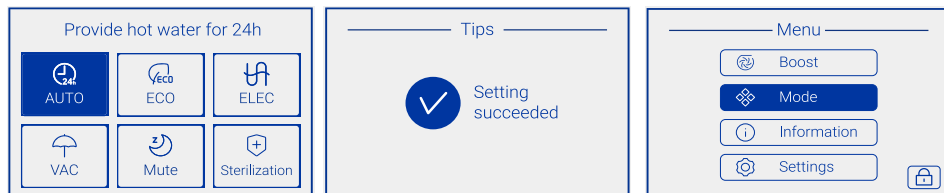

## Wprowadzenie do funkcji

### Tryb ECO

Po wybraniu ECO poprzez obrócenie przycisku, wejdź do interfejsu wyboru, gdzie możesz wybrać przedział czasowy ECO, np. Codziennie taki sam – Każdego dnia inny. Czas zakończenia musi być dłuższy niż czas rozpoczęcia.

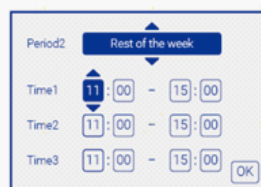
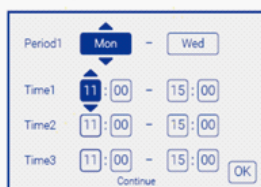
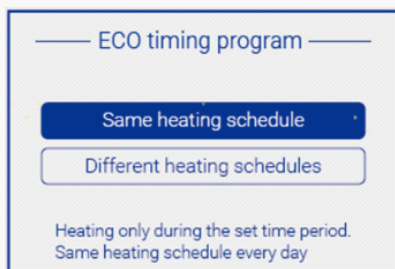

### Tryb ELEC

Po wybraniu ELEC, naciśnij pokrętkę, aby potwierdzić, a następnie sprawdź, czy ustawienie się powiodło, czy nie. Po zakończeniu monit powróci automatycznie do interfejsu menu. Główny interfejs wyświetla tryb ELEC.

Po wybraniu funkcji ELEC ogrzewanie elektryczne włączy się z opóźnieniem 6 sekund. Ikona wskaźnika pracy ogrzewania elektrycznego na głównym interfejsie zaświeci się.

ELEC pozostaje uruchomiony aż do osiągnięcia ustawionej temperatury, gdy grzałka elektryczna przestaje działać i ikona wskaźnika gaśnie. W trybie ELEC pompa ciepła nie pracuje, działa tylko ogrzewanie elektryczne

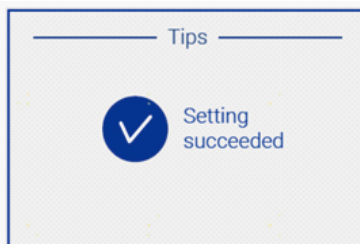
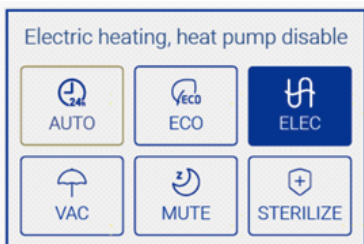

## Wprowadzenie do funkcji

### Tryb VAC

Po wybraniu opcji VAC naciśnij pokrętkę, aby potwierdzić i wprowadzić czas rozpoczęcia i zakończenia okresu. Po zakończeniu ustawiania czasu wybierz przycisk OK, aby automatycznie powrócić do interfejsu menu. Główny interfejs wyświetla tryb VAC. W tym trybie system aktywuje funkcję ochrony zbiornika wody (zapobieganie zamarzaniu itp.) i przygotowuje ciepłą wodę z wyprzedzeniem na podstawie wprowadzonej przez użytkownika daty powrotu z urlopu. W tym trybie, wyświetlana ustawiona temperatura jest temperaturą ustawioną przez użytkownika, ale nie jest podgrzewana. Przed zakończeniem wakacji system kończy proces ogrzewania i automatycznie przełącza się w tryb AUTO.

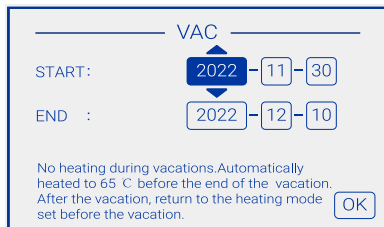
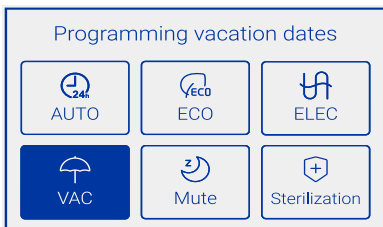

### Funkcja Mute

Po wybraniu trybu Cichego naciśnij pokrętkę, aby potwierdzić i wprowadzić ustawienie okresu. Po zakończeniu ustawiania czasu wybierz OK, aby potwierdzić i automatycznie powrócić do interfejsu menu. Po wprowadzeniu okresu trybu cichego na ekranie głównym zaświeci się odpowiednia ikona. Po wybraniu funkcji prędkości wentylatora nie można korzystać z tego trybu, chyba, że funkcja prędkości wentylatora zostanie wyłączona na ekranie ustawień.

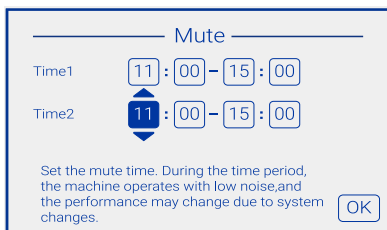
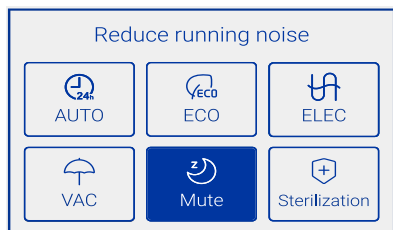

### Funkcja Sterilization

Po wybraniu funkcji Sterylizacja, naciśnij pokrętkę, aby potwierdzić i wprowadzić temperaturę, ustawienia częstotliwości i ustawienia punktu czasowego. Potwierdź temperaturę i częstotliwość ustawienia, obracając pokrętkę. Po ustawieniu sprawdź, czy ustawienie się powiodło i wróć do głównego interfejsu.

1. Docelowa temperatura sterylizacji: Zakres ustawień to 55°C-75°C, domyślnie 65°C;
2. Opcje częstotliwości: raz w miesiącu (co 30 dni) lub raz w tygodniu (co 7 dni), wykonywane tylko raz, domyślnie raz w tygodniu (co 7 dni);
3. Ustawienie czasu: godziny i minuty, domyślny czas 00:00;
4. Ustawienie częstotliwości: Opcja "Wyłącz" może wyłączyć funkcję sterylizacji. Funkcja sterylizacji jest domyślnie włączona. Gdy funkcja sterylizacji jest wyłączona, ikona sterylizacji w górnej części strony głównej nie świeci się; ikona sterylizacji zaświeci się dopiero po jej uruchomieniu;

## Wprowadzenie do funkcji

Sterilization

Temperature setting  °C

Start time  :

Frequency setting

55 °C - 75 °C adjustable

Sterilization

Temperature setting  °C

Start time  :

Frequency setting

55 °C - 75 °C adjustable

Sterilization

Temperature setting  °C

Start time  :

Frequency setting

55 °C - 75 °C adjustable

Sterilization

Temperature setting  °C

Start time  :

Frequency setting

55 °C - 75 °C adjustable

Sterilization

Temperature setting  °C

Start time  :

Frequency setting

55 °C - 75 °C adjustable

Tips

 Setting succeeded

### Funkcja Akumulacji

Po wybraniu informacji naciśnij pokrętko, aby potwierdzić. Po wejściu do selekcji na interfejsie można przeglądać cztery typy informacji: Energia

Akumulacja - Zużycie energii - Informacje eksploatacyjne - Reset komunikatu, wszystkie wybrane poprzez obrót pokrętki.

Information

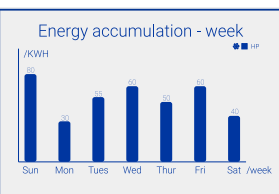
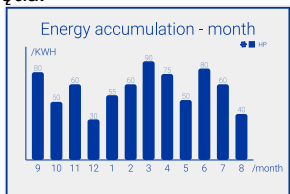

Information

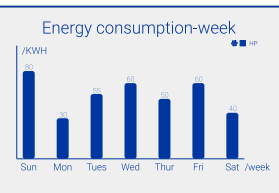
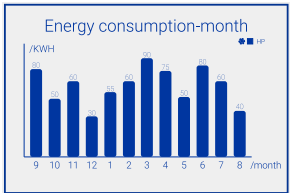

Information

Operation information

Ambient temperature	
Exhaust temperature	
Evaporating temperature	
Water tank temperature	Upper: Lower:
Software version (display board)	
Software version (main control board)	

Operation information

Steps of electronic expansion valve	
Fan speed	
Voltage	
Compressor frequency	
Compressor power	
Compressor input current	

### Informacje o urządzeniu

Po wybraniu Informacje operacyjne naciśnij przycisk obrotu, aby potwierdzić i wyświetlić aktualne informacje o działaniu. Można również wyświetlać wartości ujemne.

### Ustawienia

Po wybraniu opcji Ustawienia naciśnij pokrętko, aby potwierdzić i wejść do interfejsu wyboru.

Do wyboru jest 7 opcji m.in. data, połączenie, język, temperatura, HP, głośność, i prędkość wentylatora, które są wybierane poprzez obracanie przycisków, które wybiera się obracając przycisk.

## Wprowadzenie do funkcji

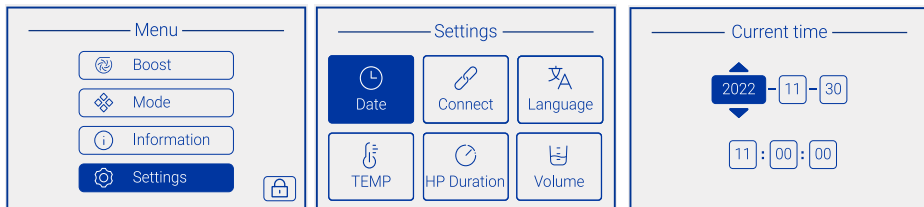

### Ustawienia czasu

Po wybraniu Date poprzez obrót przycisku podświetli nam się pole. Potwierdź przez naciśnięcie pokręćla, a następnie automatycznie dostosuje się do miesiąca, w kolejności dnia, godziny, minuty i sekundy. Po potwierdzeniu naciśnij przycisk powrotu, aby powrócić do głównego menu.

### Ustawienia funkcji

Po wybraniu POŁĄCZ, zatwierdź i przejdź do kolejnego interfejsu. Są trzy opcje do wyboru: wi-fi, sygnał zasilania i zewnętrzne źródło ciepła (M8 nie obsługuje tej funkcji).

### Ustawienia wifi

Po wybraniu wi-fi wróć do głównego interfejsu, a ikona wi-fi zacznie migać (📶), aby połączyć się z siecią. Ikona wi-fi pozostaje stale włączona, wskazując pomyślne połączenie sieciowe.

Po 30 minutach bez prawidłowego połączenia ikona przestanie migać i wi-fi się wyłączy.

Na urządzeniu mobilnym:

1. Wyszukaj "hOn" w sklepie z aplikacjami, aby pobrać i zainstalować aplikację. (Patrz str. 39)
2. Zarejestruj się i utwórz konto.
3. Dodaj urządzenie i skonfiguruj połączenie wi-fi.

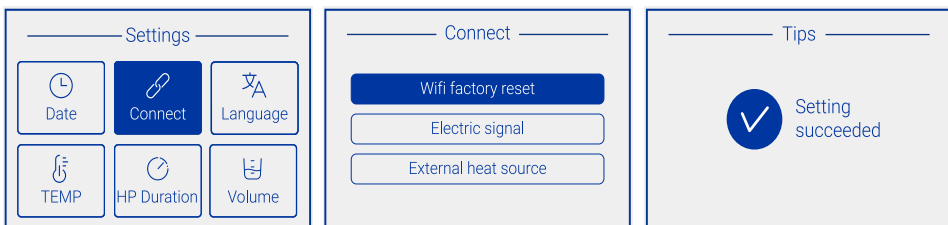

### Ustawienia sygnału elektrycznego ECO

Po wybraniu sygnału elektrycznego należy przejść do następnego interfejsu, aby wybrać tryb, sygnał przełączania, tryb pracy, temperaturę docelową i metodę ogrzewania. Obróć pokręćla, aby wybrać i skonfigurować, a następnie wróć do interfejsu menu. Odpowiednia ikona zostanie wyświetlona w interfejsie głównym.

Gdy użytkownik wybierze opcję „Sygnał elektryczny” - „Aktywuj i ogrzewaj natychmiast, Brak ogrzewania, gdy nie ma sygnału. (Poprzedni ustawiony tryb jest wyłączony.)” lub »Aktywuj i podgrzej natychmiast, Utrzymuj temperaturę wody nie niższą niż 40°C, gdy nie ma sygnału (Poprzedni ustawiony tryb jest wyłączony.)«, przycisk AUTO/ECO/ELEC na stronie MODE stanie się szary i nie będzie można go wybrać. Jeśli użytkownik chce dokonać ponownego wyboru, należy wyłączyć opcję „Sygnał elektryczny”.

## Wprowadzenie do funkcji

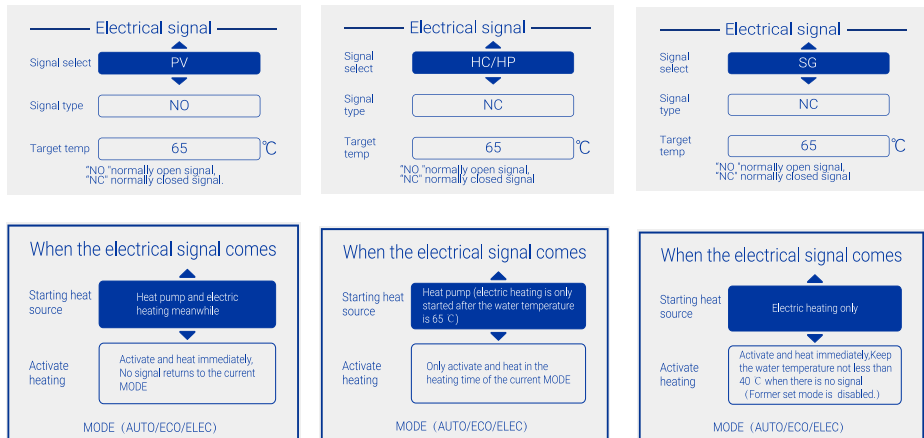

### -Ustawienia języka

Po wybraniu Language wprowadź wybór spośród 8 języków.

Po potwierdzeniu nastąpi automatyczny powrót do menu.

### -Docelowa temperatura i ustawienia jednostek

Po wybraniu TEMP można ustawić jednostkę temperatury i wartość docelową.

Po zatwierdzeniu wyboru wróć do głównego interfejsu.

### -Wybór maksymalnego czasu pracy pompy ciepła

Po wybraniu HP Duration można wybrać czas trwania ogrzewania.

### -Wybór Objętości

Po wybraniu ustawienia objętości można ją zmienić.

### -Prędkość wentylatora

Może osiągnąć wyższą stałą prędkość. W przypadku V1 lub V2 maszyna może łączyć dłuższy kanał, a wydajność systemu odpowiednio się zmieni.

## Sprawdzanie i konserwacja



- Instalacja i konserwacja urządzenia muszą być wykonywane przez wykwalifikowany personel.
- Przed rozpoczęciem prac przy urządzeniu wyłącz urządzenie i odetnij zasilanie.
- Nie dotykać mokrymi rękoma.
- Czynności konserwacyjne są ważne dla zagwarantowania optymalnej wydajności i przedłużają żywotność sprzętu.

## Sprawdzenie zaworu bezpieczeństwa

- Przynajmniej raz na sześć miesięcy należy uruchomić zawór bezpieczeństwa, aby sprawdzić, czy działa prawidłowo. Jeśli nie działa prawidłowo sprawdź, czy nie jest zablokowany i w razie potrzeby go wymień.

## Sprawdzenie obwodu hydraulicznego

- Należy sprawdzić szczelność przyłączy wodnych.

## Sprawdzanie i konserwacja Zdemontowanie górnej pokrywy

- Powinno się odkręcić śruby po lewej stronie za pomocą śrubokręta;
- Trzeba obrócić górną pokrywę w kierunku przeciwnym do ruchu wskazówek zegara, aż będzie można ją zdjąć.



## Sprawdzanie płyty głównej

- Należy odkręcić śruby za pomocą śrubokręta.

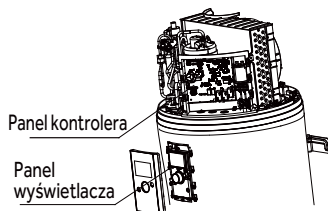

## Czyszczenie wentylatora

- Raz w roku należy sprawdzić czystość wentylatora.

## Sprawdzenie parownika



- Ponieważ żeberka parownika są bardzo ostre, istnieje ryzyko zranienia palca.
- Nie wolno uszkodzać żeber. Wpływa to na wydajność urządzenia.

- Czyścić parownik w regularnych odstępach czasu za pomocą szczotki z miękkim włosiem.
- Jeśli żeberka są wygięte. Ostrożnie wyprostuj je za pomocą odpowiedniego grzebienia.

## Sprawdzenie rury odprowadzającej kondensat

- Należy sprawdzić czystość rury.
- Zatkanie przez kurz może powodować słaby przepływ kondensatów lub nawet ryzyko ich gromadzenia w plastikowej podstawie pompy ciepła.

## Sprawdzenie anody magnezowej

- Anodę magnezową należy wymienić na czas, aby uniknąć korozji zbiornika.
  - Sprawdzanie anody magnezowej trzeba wykonać raz na 2 lata.
- W obszarach, gdzie woda jest gorszej jakości należy sprawdzać ją częściej

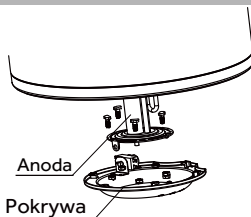

## Całkowite opróżnianie zbiornika

- Odłącz zasilanie i zamknij zawór dopływu wody, a następnie opróżnij zbiornik na wodę poprzez odpływ ścieków. Jeśli w środku znajduje się gorąca woda, należy trzymać się z daleka od odpływu, aby uniknąć obrażeń.

## Usterki i zabezpieczenia

Typ błędu	Opis	Kod błędu	Uwagi
Błąd komunikacji	Błąd komunikacji między modułem Wi-Fi a płytą sterowania	F0	Po usunięciu usterki, wyłącz i włącz zasilanie w celu przywrócenia
Ochrona sprężarki	Zabezpieczenie temperatury roboczej	F2	
	Zabezpieczenie temperatury powietrza wylotowego	F3	
Zwarcie	System zostanie automatycznie odcięty od zasilania jeśli wystąpi przepięcie	E1	Po usunięciu usterki, wyłącz i włącz zasilanie w celu przywrócenia
Przekroczenie temperatury	Rzeczywista temperatura wody $\geq 85^{\circ}\text{C}$	E2	
Błąd czujnika temperatury zbiornika	Jeśli wystąpi zwarcie lub przerwa w obwodzie do czujnika	E3	
Błąd czujnika temperatury otoczenia	Jeśli wystąpi zwarcie lub przerwa w obwodzie do czujnika	E4	
Błąd czujnika temperatury parowania	Jeśli wystąpi zwarcie lub przerwa w obwodzie do czujnika	E5	
Usterka czujnika temperatury wylotowej powietrza	Jeśli wystąpi zwarcie lub przerwa w obwodzie do czujnika	E6	
Błąd czujnika temperatury wlotowej powietrza	Jeśli wystąpi zwarcie lub przerwa w obwodzie do czujnika	ED	
Błąd komunikacji	Komunikacja głównego panelu sterującego i wyświetlacz działa nieprawidłowo	E7	
Zabezpieczenie wyłącznika ciśnieniowego	Działanie wyłącznika ciśnieniowego na wylocie spalin	E8	
Zabezpieczenie przed temperaturą zewnętrzną	Temperatura otoczenia lub zewnętrzna $< -7^{\circ}\text{C}$ lub $> 45^{\circ}\text{C}$	E9	
Usterka sygnału mocy pozaszczytowej	Jeśli nie odebrano sygnału pozaszczytowego przy wyborze sygnałów przelączających wg spółki energetycznej	EF	
Usterka wentylatora	Łopátka wentylatora jest zablokowana lub wentylator nie ma komunikacji z płytą główną	L7	



Symbol na produkcie lub jego opakowaniu wskazuje, tego produktu nie należy traktować jak zwykłych odpadów domowych. Zamiast tego należy go zabrać do punktu zbiórki recyklingu sprzętu elektrycznego i elektronicznego. Przez prawidłowe pozbywanie się tego produktu, przyczyniasz się do zachowania środowiska i dobra współobywateli. Niewłaściwa utylizacja jest niebezpieczna dla zdrowia i środowiska. Możesz uzyskać dalsze informacje na temat tego, jak to zrobić oddając ten produkt do recyklingu w swojej gminie, firmie zajmującej się gospodarką odpadami lub sklepie, w którym go kupiłeś.

# Karta produktu

Model		HP80M8-9	HP11 0M8-9	HP15 0M8-9
Zasilanie	Ph/V/Hz	AC220-240V, 50Hz	AC220-240V, 50Hz	AC220-240V, 50Hz
Wydajność energetyczna podgrzewania wody( $\eta_{wh}$ )	%	121.9	117.5	125.0
Klasa efektywności energetycznej podgrzewania wody	-	Class A+	Class A+	Class A+
Roczne zużycie energii (AEC)	kWh/rok	423	437	817
Dzienne zużycie energii (Qelec)	kW h	2.008	2.094	3.850
Poziom mocy akustycznej (w pomieszczeniu)	dB (A)	50	50	50
Woda zmieszana o temperaturze 40°C	L	103.8	133.0	190.0
Typ grzałki	-	M	M	L
Producent	Strefa rozwoju gospodarczego i technologicznego Qingdao Haier Water-Heater Co., Ltd.			
Adres	Haier Industry Park, Strefa Rozwoju Gospodarczego i Technologicznego, 266101 Qingdao, CHIŃSKA REPUBLIKA LUDOWA			
Określenie	Podgrzewacz wody z pompą ciepła			
Przeznaczenie	Gorąca woda			
Typ montażu	Pojedynczy pakiet			
Czynnik chłodniczy	R290/120g			

- Wymiana komponentu lub produktu nie może w żadnym przypadku przedłużyć okresu pierwotnego okresu gwarancji.

Wyszukaj "hOn" w sklepie z aplikacjami, aby pobrać i zainstalować aplikację.

**Step1** Download the hOn app on the stores

GET IT ON  
Google Play

Download on the  
App Store

EXPLORE IT ON  
AppGallery

---

**Step2** Create your account on the hOn App or log in if you already have an account

**Step3** Follow pairing instructions in the hOn App

**Haier**