

MONTER QUALITY POMPA ELEKTRONICZNA 25-60 180 HEART KOD PRODUKTU: GRU-00230117

PRZEZNACZENIE

Pompy elektroniczne HEART przeznaczone są do przetłaczania wody czystej w instalacjach centralnego ogrzewania, przemysłowych instalacjach ciepłych i instalacjach wentylacyjnych oraz do pompowania cieczy nieagresywnych, niewybuchowych, o niskiej lepkości kinematycznej do 10cSt, pozbawionych ciał stałych, włóknistych, cieczy chłodzących, nie zawierających olejów mineralnych.

DANE TECHNICZNE

Wydajność	do 4,0 m ³ /h
Wysokość podnoszenia	do 6 m
Ciśnienie robocze	1,0 MPa
Średnica przyłączy	1"
Temperatura czynnika	+2 do 110°C

DANE ELEKTRYCZNE

Napięcie nominalne	1~230-240 V
Częstotliwość	50 Hz
Moc wejściowa P1	6 - 45 W
Max. zużycie prądu	0,06-0,21 A
rodzaj ochrony	IP44
Klasa izolacji	H
Współczynnik EEI	0,20 - część 2

OPIS

część hydrauliczna

- pompa bezdławnicowa,
- żeliwny korpus z króćcami o jednakowej średnicy,
- wirnik zamknięty, kompozytowy,
- przyłącza gwintowane,

silnik

- synchroniczny z magnesem trwałym,
- bezstopniowa samoregulacja prędkości obrotowej,
- ceramiczny wał i łożyska,
- stojan ze stali chromowo-niklowej,
- obudowa silnika z aluminium.

ZALETY

- trzy typy regulacji:
 - stałobrotowa, stałociśnieniowa, proporcjonalnościśnieniowa,
- niskie zużycie energii od 4W,
- zabezpieczenie kataforetyczne,
- korek odpowietrzający,
- intuicyjna obsługa,
- dotykowy panel sterujący,
- wizualizacja stanu pracy,
- układ przeciwzwarcziowy,
- komfort cieplny,
- szybki montaż,
- wysoka sprawność

WYMIARY MONTAŻOWE

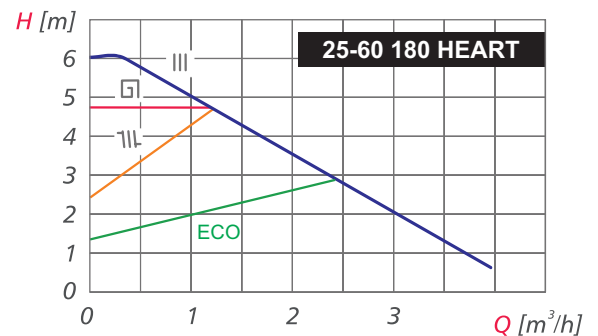

- charakterystyka proporcjonalna
- charakterystyka stałociśnieniowa
- charakterystyka stałobrotowa
- charakterystyka proporcjonalna z optymalną sprawnością

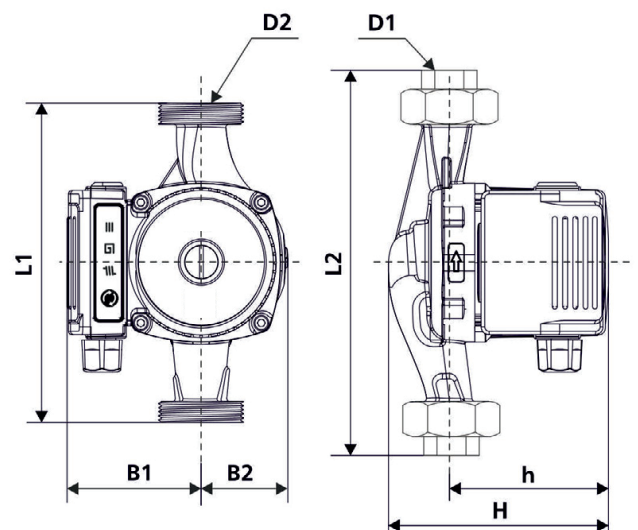

TYP POMPY	Wymiary [mm]								Masa [kg]
	L1	L2	H	h	B1	B2	D1	D2	
25-60 180 HEART	180	236	123	88	76	50	1"	1 1/2"	2,2